

ПЕРЕДАВАЧ СИСТЕМИ СТІЛЬНИКОВОГО ЗВ'ЯЗКУ GSM

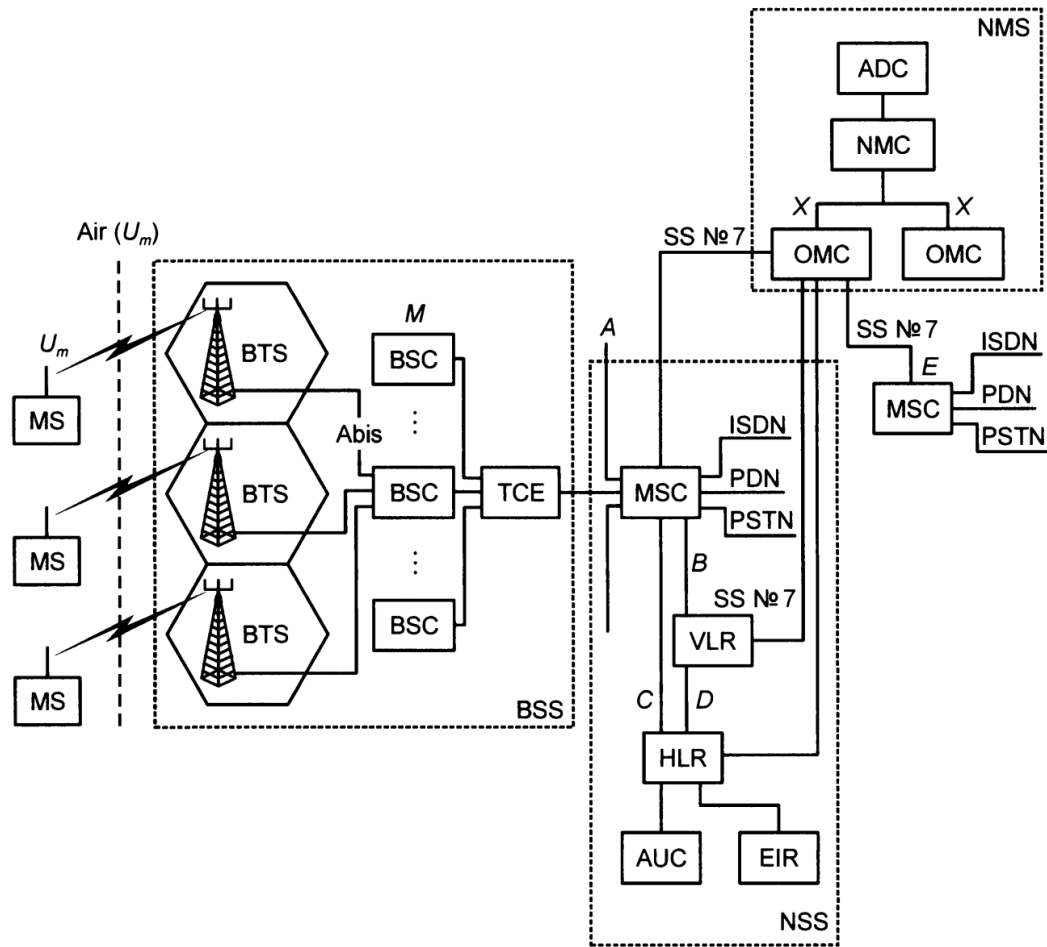

					08-34.ДП.021.00.001 Е 1			
Зм.	Арк.	№ докум.	Підпис	Дата	Система GSM Схема електрична структурна	Літ.	Маса	Масшт.
Розроб.		Юнцов Є.В.						
Перевір.		Семенова О.О.						
Т.конт.						Аркуш	Аркушів	
Реценз.								
Н.конт.		Семенова о.О.			ВНТУ, гр. ТСМ-14сп			
Затв.		Бортник Г.Г.						

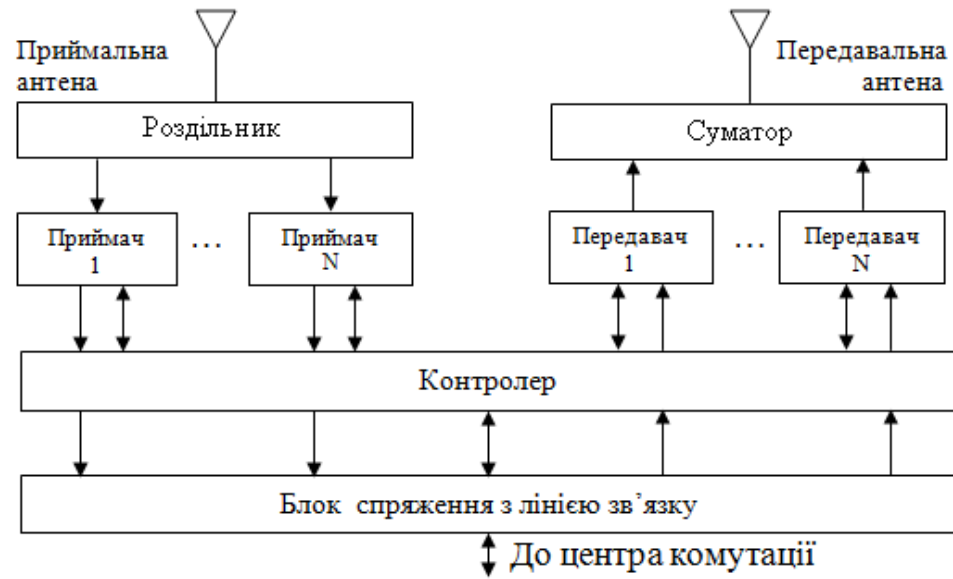

						08-34.ДП.021.00.002 Е 1			
							Літ.	Маса	Масшт.
Зм.	Арк.	№ докум.	Підпис	Дата	Базова станція системи GSM Схема електрична структурна				
Розроб.		Юнцов С.В.							
Перевір.		Семенова О.О.							
Т.конт.						Аркуш	Аркушів		
Реценз.									
Н.конт.		Семенова О.О.				ВНТУ, гр. ТСМ-14сп			
Затв.		Бортник Г.Г.							

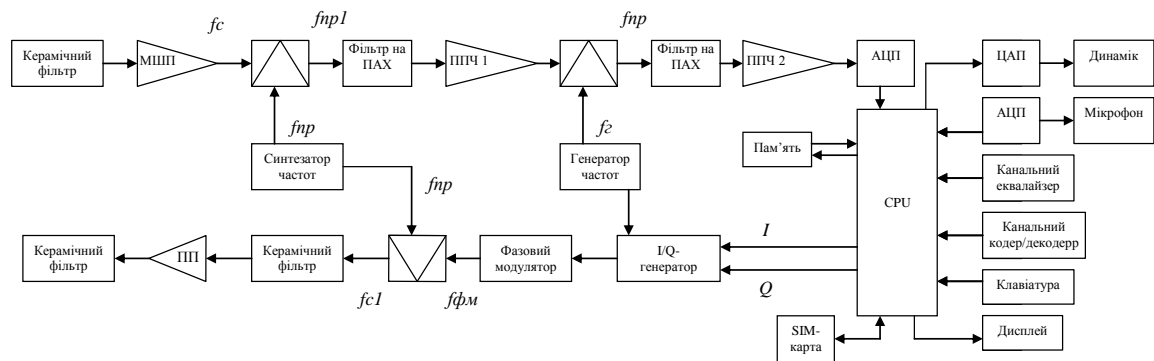

					08-34.ДП.021.00.003.Е1					
					Стільниковий радіотелефон Схема електрична структурна					
								Літ	Маса	Масштаб
Зм.	Аркуш	Недокум	Підп	Дата						
Розробив		Юнцов С.В.								
Перевірила		Семенова								
Т.контр.					Аркуш 1		Аркушів 1			
Рецензент					ВНТУ, гр.ТСМ-14сп					
Н.контр.		Семенова								
Затвердж.		Бортник Г.Г.								

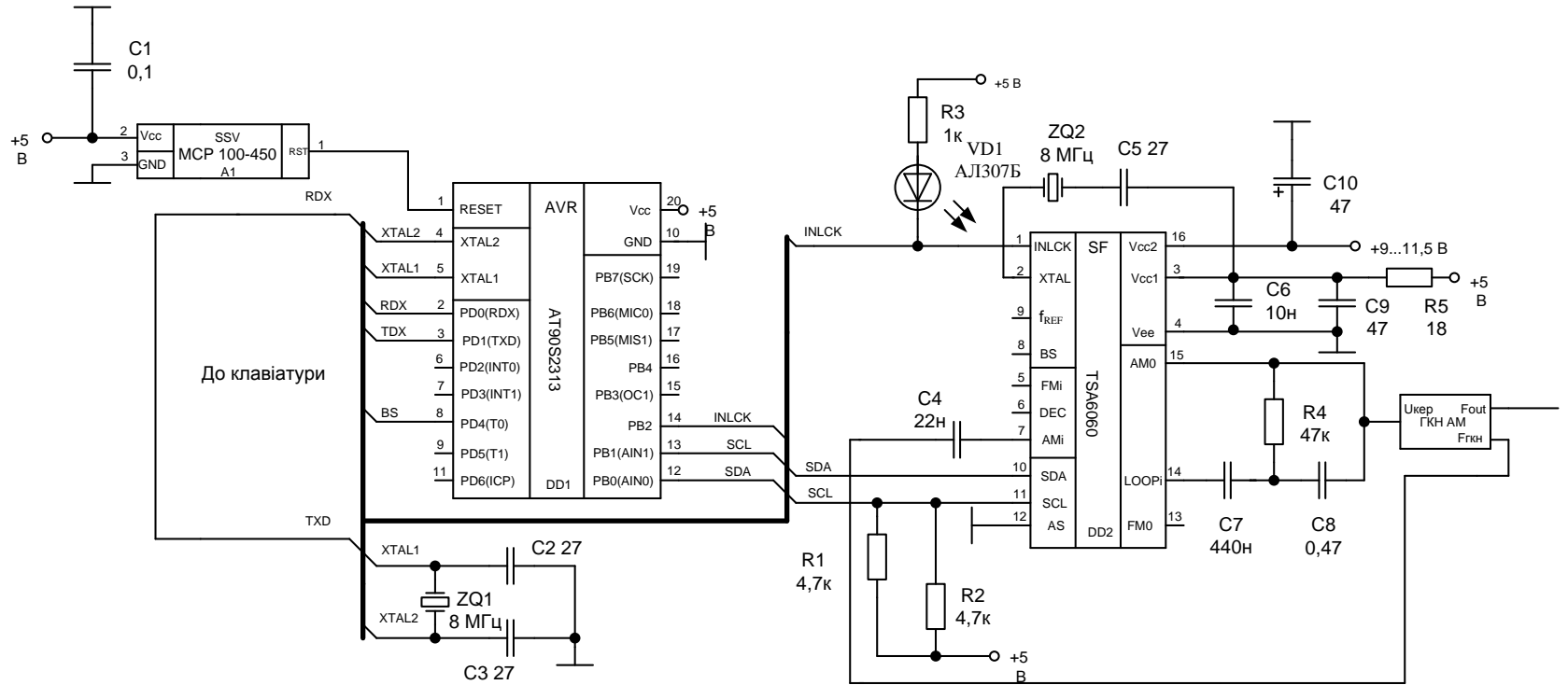

				08-34. ДП.021.00.001.Е3					
Зм. Арк.	№ докум.	Підпис	Дата	Синтезатор частот		Літ.	Маса	Масшт.	
Розроб	Юнцов С.В.								
Перевір	Семенова О.О.			Схема електрична принципова		Аркуш	Аркушів		
Т.конт.									
Реценз				ВНТУ, гр. ТСМ-14сп					
Н.конт.	Семенова О.О.								
Затв.	Бортник Г.Г.								

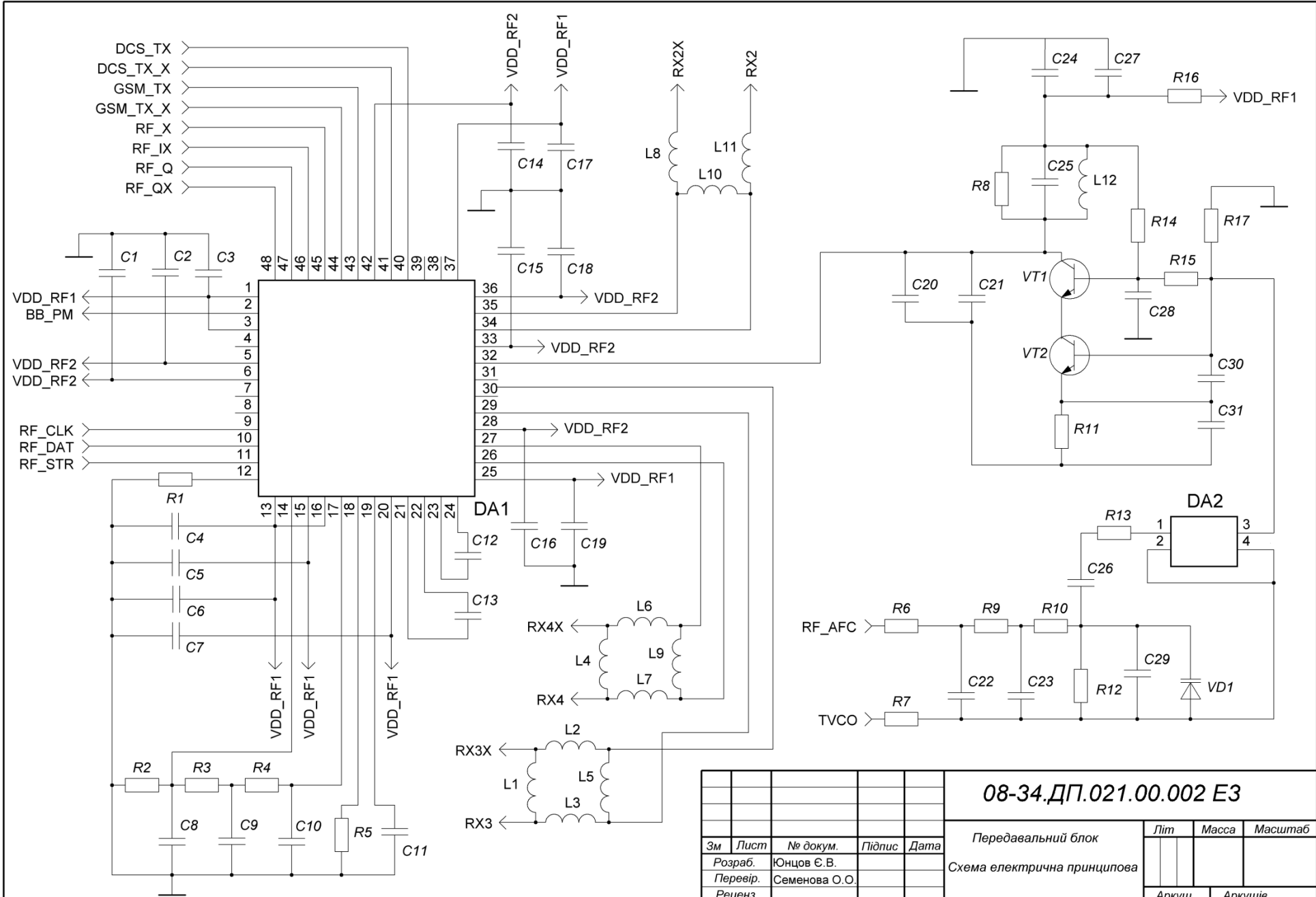

					08-34.ДП.021.00.002 Е3		
					Передавальний блок		
Зм	Лист	№ докум.	Підпис	Дата	Літ	Масса	Масштаб
Розраб.		Юнцов Є.В.					
Перевір.		Семенова О.О.					
Реценз.					Аркуш	Аркушів	
Н. контр.		Семенова О.О.					
Затвердж		Бортник Г.Г.			ВНТУ, гр. ТСМ-14сп		

Схема електрична принципова



Рисунок 1 – Імпульсна характеристика мережі



Рисунок 2 – Частотна характеристика мережі

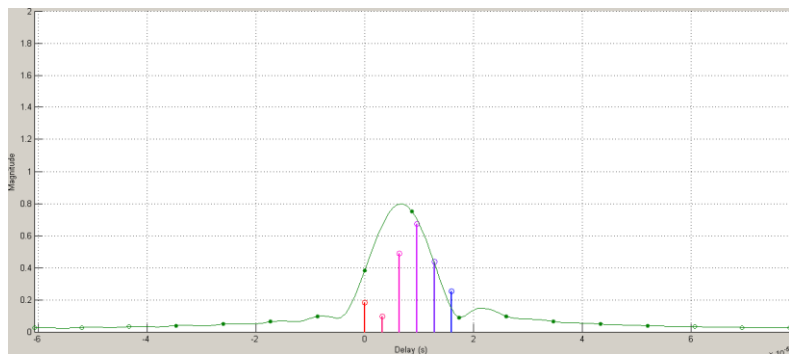

Рисунок 3 – Багатопроменеві згасаючі складові прийнятого сигналу

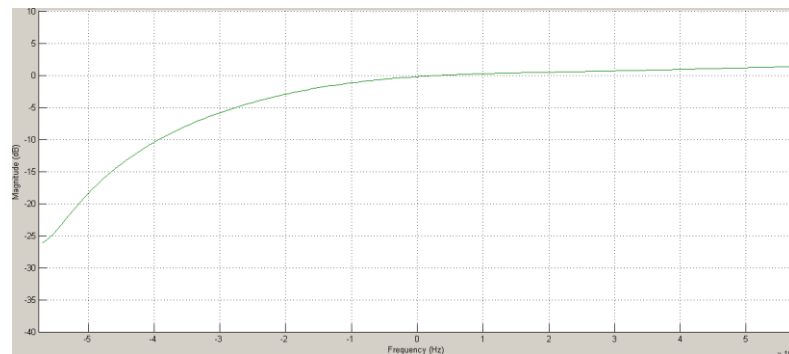
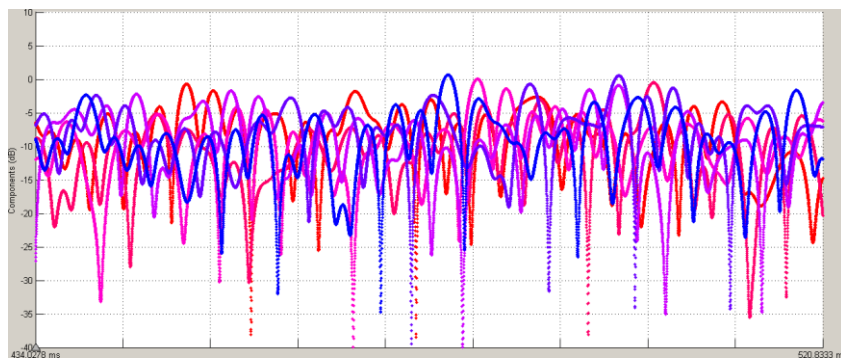
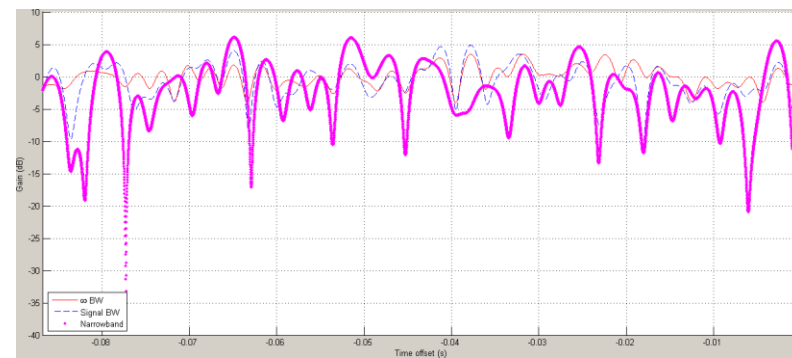

Рисунок 4 – Коефіцієнт підсилення багатопроменевих складових прийнятого сигналу

					08-34.ДП.021.00.000 ПЛ			
						Літ.	Маса	Масшт.
Зм. Арк.	№ докум.	Підпис	Дата	Моделювання Плакат				
Розроб.	Юнцов Є.В.							
Перевір.	Семенова О.О.							
Т.конт.						Аркуш	Аркушів	
Реценз.								
Н.конт.	Семенова О.О.				ВНТУ, гр. ТСМ-14сп			
Затв.	Бортник Г.Г.							