

2.3. Політична комунікація як чинник трансформації політичної системи України

Розглядаючи політична комунікацію як чинник трансформації політичної системи України, варто розпочати із дослідження комунікаційного базису політичної системи.

Як відомо, взаємодія політичних акторів, що реалізують свої загальні, групові та індивідуальні інтереси за допомогою здійснення влади або в ході боротьби за її завоювання або використання, носить складний, багатоаспектний характер і утворює в рамках соціальної дійсності цілісну, відносно відособлену і стійку сферу, яка не ізольована від економічної і культурно-духовної областей суспільного життя, але має в порівнянні з ними певну специфіку. Ця обставина дозволяє розглядати світ політичної комунікації як *відкриту систему*, що має властивості, характерні для будь-якого системного об'єкта.

За словами Р.-Ж. Шварценберга, «вона складається з елементів, об'єднаних відносинами взаємозалежності; цілісність, що утворюється сукупністю елементів, не може бути зведена до їх суми; відносини взаємозалежності між елементами і утворювана ними цілісність підкоряються законам, які можуть бути описані в термінах логіки; система реагує як єдине ціле на зовнішні подразники і на зміну своїх внутрішніх елементів» [**Ошибка! Закладка не определена.**, с. 107]. При цьому важливо підкреслити, що вказана цілісність, по-перше, обумовлюється особливим способом зв'язку елементів, при якому взаємодії усередині системи мають переважаючий характер і зумовлюють зовнішні взаємодії, і, по-друге, виявляється саме в нерозривній єдності і взаємодіях системи з тією, що оточує її соціальним середовищем.

До визначення поняття політичної системи, як і будь-якої складноорганізованої цілісності, зручніше підходити з елементарного рівня. Для цього, використовуючи логічну схему, запропоновану О. Ланге, як початковий пункт використовуватимемо поняття *діючого елемента*, що позначає будь-який об'єкт навколишнього світу, який певним чином залежить від інших об'єктів і, одночасно, впливає на інші об'єкти. Безліч інших об'єктів навколишнього світу назвемо *середовищем* цього елемента [1, с. 183]. Стосовно світу політичної реальності елементами, що діють, виступають політичні актори: індивіди, спільності та інститути, по відношенню до яких навколишнім соціальним середовищем є суспільство в цілому.

Далі виходитимемо з таких трьох припущень:

— середовище впливає на діючий елемент W , що викликає в ньому деякі стани суворо визначеного порядку, наприклад, відчуття, чуттєве сприйняття, політичну установку. Окремі види таких станів x_1, x_2, \dots, x_n прийнято називати *вхідними координатами*, або *входами* елемента W ;

— діючий елемент W впливає на середовище, приймаючи деякі стани суворо визначеного порядку, наприклад, певну температуру, рух,

політичну дію. Окремі види таких станів y_1, y_2, \dots, y_n в комунікаційно-кібернетичній термінології позначаються як *вихідні координати*, або *виходи* елемента W ;

— діючий елемент W має принаймні один вхід і один вихід.

Перші два припущення еквівалентні твердженню, що діючий елемент W є «відносно відокремленим», тобто контакт елемента з середовищем відбувається виключно за посередництвом його входів і виходів. Третє припущення виключає з розгляду елементи без входів і виходів, подібні до монад Лейбніца, а також елементи, що мають тільки входи або тільки виходи, як їх часто називають «*виключно пасивні*» і «*виключно активні*» елементи: згідно із запропонованою логічною схемою кожен з цих елементів через свої входи «приймає» дії середовища, а через свої виходи надсилає дії в середовище. Таким чином, надалі вважатимемо, що політичним актором є діючий елемент W , що має m входів і n виходів, де в загальному випадку число входів m не збігається з числом виходів n (рис. 2.3.1) [1, с. 184–185].



Рис. 2.3.1

Очевидно, що діючі елементи можуть впливати один на одного, причому, відповідно до перших двох припущень, тільки через свої входи і виходи, тобто елемент W_1 може впливати на елемент W_2 тільки так, що W_2 через свої входи сприймає стани всіх або деяких виходів W_1 . Іншими словами, деякі вихідні сигнали елемента W_1 стають вхідними координатами, що змінюють стан елемента W_2 , тобто містять *семантично значущу інформацію* для W_2 . Таке перетворення вихідних сигналів елемента W_1 у вхідні сигнали елемента W_2 називається *комунікацією*, або зв'язком елемента W_1 з елементом W_2 . При цьому W_1 може бути пов'язаний з W_2 за допомогою як всіх своїх вихідних сигналів (рис. 2.3.2), так і лише деяких з них (рис. 2.3.3). Зазвичай при розгляді комунікації маються на увазі тільки векторні сукупності значущих для кожного елемента сигналів (рис. 2.3.4).



Рис. 2.3.2

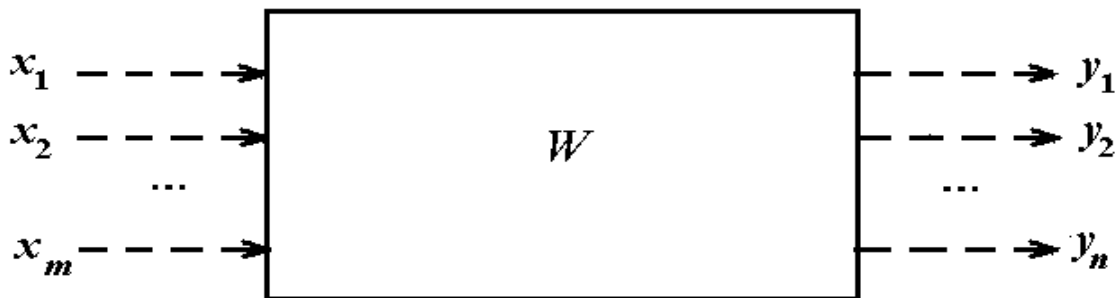

Рис. 2.3.3

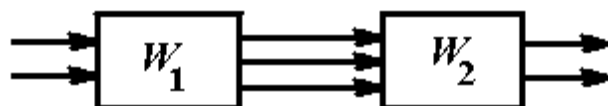

Рис. 2.3.4

Комунікація діючих елементів може мати складніший характер. Так, якщо всі або деякі вихідні сигнали елемента W_1 стають вхідними сигналами елемента W_2 і, крім того, всі або деякі вихідні сигнали елемента W_2 стають вхідними сигналами елемента W_1 , то говорять, що між елементами W_1 і W_2 існує *безпосередній зворотний зв'язок* (рис. 2.3.5).

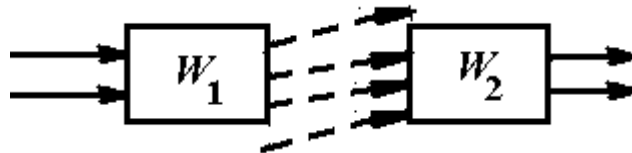

Рис. 2.3.5

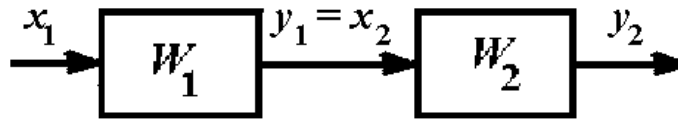
У разі, коли вихідні сигнали елемента W_1 є вхідними сигналами елемента W_2 , вихідні сигнали W_2 – вхідними сигналами ще одного елемента W_3 , а вже, в свою чергу, вихідні сигнали W_3 – вхідними сигналами W_1 , прийнято говорити про *опосередкований зворотний зв'язок* між W_1 і W_2 (рис. 2.3.6).

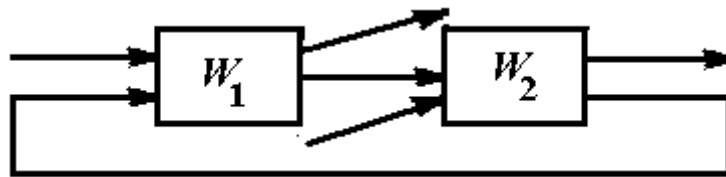

Рис. 2.3.6

Як безпосередній, так і опосередкований зворотний зв'язок, відіграє виключно важливу роль в процесах управління, результатом якого є

цілеспрямована зміна стану одного або декількох діючих елементів, а також навколишнього середовища.

Типовою ілюстрацією процесів опосередкованого зворотного зв'язку в політичній комунікації може служити передвиборна кампанія: W_1 – штаб виборчого об'єднання або кандидата на виборну посаду, що здійснює агітаційно-пропагандистську діяльність, W_2 – населення виборчого округу, W_3 – незалежна соціологічна служба, що займається аналізом динаміки електоральних настроїв, результати якого враховуються певним виборчим штабом (як і його конкурентами) в корекції свого інформаційного впливу на електорат.

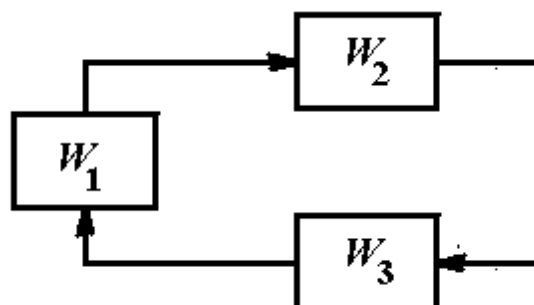
Нерідко який-небудь елемент, що діє, в тому числі і політичний актор, виявляється пов'язаним більш ніж з одним діючим елементом. Так само декілька елементів можуть бути одночасно пов'язані з цим елементом. У таких випадках говорять, що має місце *розгалуження зв'язків*, причому в першому випадку відбувається розгалуження виходів, а в іншому – розгалуження входів.

Одним з різновидів такого типу комунікації виступає *ієрархічний зв'язок*, якому властива впорядкованість взаємодій між окремими рівнями елементів по вертикалі (рис. 2.3.7). Подібні багаторівневі зв'язки, що об'єднують як елементи «малі організації», достатньо часто потрапляють у поле зору політичної науки. Як відзначав Н. Вінер: «Вільні федерації стародавньої Греції, Священна Римська імперія і сучасні їй аналогічні феодальні держави, Швейцарська Конфедерація, Сполучені Нідерланди, Сполучені Штати Америки та інші Сполучені Штати, розташовані південніше, Союз Радянських Соціалістичних Республік – все це приклади ієрархій організацій в політичній сфері. Левіафан Гоббса, Людина-Держава, складена з менших людей, є ілюстрацією тієї ж ідеї ступенем масштабу нижче» [Ошибка! Закладка не определена., с. 236].



Рис. 2.3.7

Безліч пов'язаних діючих елементів, узятя в єдності з сукупністю відносин або зв'язків між ними, складає зміст поняття *системи діючих елементів*, або, простіше *системи*. Взаємодія елементів як один з одним, так і з навколишнім середовищем, що носить інформаційний характер, є не що інше, як *комунікація* елементів системи.

Сукупність зв'язків, відносин між елементами системи (і всі різні ізоморфні перетворення цих відносин), прийнято називати *структурою* системи. Слід підкреслити, що діючими елементами системи можуть виступати і системи нижчого порядку, «малі організації», що зазвичай іменуються *підсистемами*, спосіб дії кожної з яких як єдиного і відокремленого цілого визначається її власною структурою. Безумовно, структура як самої системи, так і підсистем необов'язково залишається незмінною – з часом окремі зв'язки між елементами можуть слабшати і руйнуватися, проте можуть з'являтися і нові зв'язки, в тому числі і з елементами, що раніше не входили в систему. Як узагальнене поняття щодо підсистем, діючих елементів і структуроутворюючих зв'язків між ними зазвичай вживається поняття *«компоненти системи»* [Ошибка! Закладка не определена.].

Використовуючи наведені визначення в політологічному контексті, ми вважаємо, що *політична система* є *конкретно-історичною формою комунікації політичних акторів* як між собою, так і з навколишнім соціальним середовищем, що владно впорядковує, оформляє і укладає в певні межі політичну діяльність в суспільстві. Як компоненти політичної системи надалі розглядатимемо її складноорганізовані діючі елементи або підсистеми, виходячи із специфіки їх функціональних особливостей і властивостей, що обумовлюють функції політичної системи в цілому.

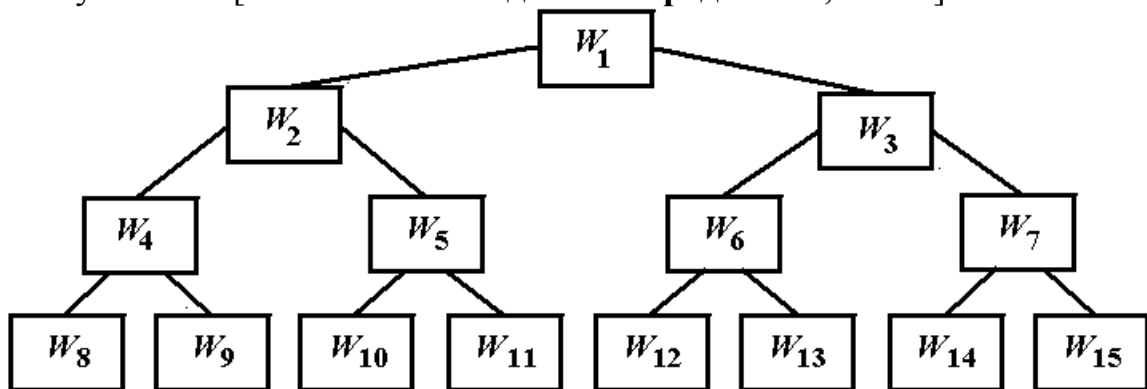
Дослідження *функціональних залежностей* – форм стійкого взаємозв'язку між об'єктивними явищами або величинами, що відображають їх, при яких зміни одних явищ викликають якісні зміни інших, а також безпосередній аналіз *функцій* як зовнішніх проявів властивостей цього об'єкта дослідження в певній сукупності відносин – виступає важливою складовою частиною системного аналізу як поєднання методів і засобів, використовуваних при вивченні складноорганізованих об'єктів різної природи. Стосовно політичної системи, як відзначає Г. Белов, зазвичай «акцент робиться не на тому, яка сутність влади, а які її конкретні функції, що і як вона робить»; при цьому «під функціями політичної системи розуміється будь-яка її стандартизована дія, яка сприяє підтримці досягнутого стану і подальшому розвитку» [2, с. 152].

Подібно до будь-якої відкритої системи, політична система, будучи «зануреною» в соціальне середовище, що змінюється, зберігає свою якісну визначеність, не дивлячись на безперервні зовнішні дії, які не завжди мають «сприятливий» характер. Фактично вона, користуючись словами Н. Вінера, знаходиться «більшу частину свого існування в станах, які не є станами повної рівноваги, але подібні рівноважним» [Ошибка! Закладка не определена., с. 312]. Такий тип стійкого нерівноважного стану системи, що полягає у підтримці в допустимих межах істотно важливих для її збереження параметрів в умовах постійної взаємодії з мінливим навколишнім середовищем, отримав в кібернетичній теорії назву *гомеостазису*.

Як відомо, це поняття запозичене з фізіології і означає механізм, «за допомогою якого живий організм підтримує параметри свого внутрішнього середовища на такому рівні, коли можливе здорове життя» [3, с. 127]. Проте комунікаційно-кібернетичне розуміння гомеостазису відрізняється від його фізіологічного трактування. Якщо У. Кеннон, по суті, запропонував це поняття для опису реактивнісних систем, тобто таких, що зберігають якісну визначеність під впливом зовнішнього середовища по схемі «стимул–реакція», то Н. Вінер говорив про відкриті системи, які активно *взаємодіють* із зовнішнім середовищем, до певної міри перетворюючи її, і тим самим зберігають свою відносну стійкість.

Іншими словами, гомеостатичну взаємодію відкритої системи з навколишнім світом, у тому числі взаємодію політичної системи з соціальним середовищем, обумовлює її подвійна адаптивність, що виражається, з одного боку, в пристосованості системи до зовнішнього світу шляхом певних внутрішніх змін, з іншого – в активній дії системного об'єкта на середовище, її «пристосуванні» до своїх «потреб» шляхом вилучення і засвоєння необхідних ресурсів. Подібна адаптивність виступає основою механізму саморегуляції і самоорганізації системи, що, у свою чергу, зумовлює наявність у цього складноорганізованого об'єкта таких функціональних властивостей як інтегративність, латентність і ціледосягання.

Інтегративність виявляється в забезпеченні цілісності системи і припускає узгодженість, координацію діяльності її підсистем і елементів. За допомогою *латентності* забезпечується мотивація дій суб'єктів системи в рамках єдиного цілого відповідно до їх спеціалізації і функціональних особливостей. *Ціледосягнення* «означає, що дія або поведінка допускає тлумачення як направлене на досягнення деякої мети, тобто деякого кінцевого стану, при якому об'єкт вступає в певний зв'язок в просторі або в часі з деяким іншим об'єктом або подією» [4, с. 299].

Вказані властивості, взяті в політологічному контексті, дозволяють підтвердити з комунікаційно-кібернетичної точки зору висновки Д. Істона про те, що політична система, як стійке складноорганізоване утворення, в своїй взаємодії з навколишнім соціальним середовищем повинно володіти, по-перше, *регулятивною здатністю*, покликаною забезпечити контроль і координацію поведінки індивідів і груп, по-друге, *екстрактною здатністю*, що полягає у вилученні з оточення ресурсів, необхідних для її функціонування, по-третє, *розподільною здатністю*, що забезпечує надання індивідам і суспільним групам соціальних благ, і, по-четверте, *реактивною здатністю*, завдяки якій система «відповідає» на дію оточення, перш за все, на вимоги, що висувуються індивідами і групами [5, с. 36–40].

Якщо на первинному етапі політичну систему розглядати виокремлено від особливостей і специфіки складових її підсистем, тобто як діючий елемент, «занурений» в соціальне середовище, або, інакше кажучи, кібернетичний «чорний ящик» з невідомою структурою, ці здатності

повинні забезпечуватися певною сукупністю «вхідних», «вихідних» і гомеостатичних «внутрішніх» функцій. По суті, в моделі Д. Істона функціонування політичної системи розглядається як процес ухвалення обов'язкових рішень і здійснення відповідних дій, які направлені на постійне відновлення гомеостазису, що порушується в кожен момент часу.

В цілому, функції політичної системи зумовлюються специфікою як самої політики, так і особливостями інтересів різних політичних акторів. Ці інтереси формуються у взаємному зіставленні і протистоянні акторів і можуть бути реалізовані в рамках існуючих суспільних відносин лише за допомогою владно-регулюючої діяльності. Сама політична система виникає як засіб узгодження інтересів за допомогою влади і політичної участі, а її структура і динаміка залежать від співвідношення соціально-політичних сил. При цьому основною *функцією* політичної системи виступає владне *опосередкування соціальних інтересів і взаємодій*, необхідність якого пов'язана з суспільним розподілом праці, розривом між безперервним зростанням потреб різних соціальних груп та історично обмеженими ресурсними можливостями для їх повного або принаймні однакового задоволення в кожному суспільстві. Активна опосередковуюча діяльність політичної системи, перш за все, направлена на те, щоб запобігати можливим конфліктам, «знімати» їх гостроту і використовувати «різницю потенціалів» політичних потреб для забезпечення динамічного суспільного розвитку.

З погляду системного підходу, основна функція політичної системи має узагальнюючий, інтеграційний характер стосовно функцій компонентів, що входять до її складу. Таку обставину припускає подальше розв'язання в рамках функціонального аналізу завдання декомпозиції, тобто представлення функцій політичної системи у вигляді сукупності взаємозв'язаних, взаємозалежних і взаємодоповнюючих функцій її підсистем і елементів на основі дослідження компонентного складу.

Процес владного опосередкування соціальних інтересів і взаємодій розкривається в сукупності «зовнішніх» і «внутрішніх» функцій політичної системи, що мають конкретніший характер. Провідна роль тут, на нашу думку, належить функції *політичного управління суспільством*, яка, будучи направленою в навколишнє соціальне середовище, актуалізується в діяльності держави та інших соціально-політичних інститутів. Проте стабільне виконання цієї функції припускає «внутрісистемне» відтворення інституційних форм і регуляцію, впорядкування активності щодо автономних політичних акторів.

Тому в якості компонентів політичної системи разом з підсистемою *політичних акторів*, представленою як індивідуальними, так і сукупними акторами, також виділяються: *нормативно-регулятивна* підсистема, яка виявляється через сукупність різних соціальних норм, направлених на регламентацію політичного життя, підсистема *політичної свідомості і політичної культури*, що опосередковує процеси створення і відтворення решти компонентів, і підсистема *політичної комунікації*, що здійснює

подвійну функцію: внутрішній зв'язок між елементами і зовнішню взаємодію політичної системи з іншими соціальними підсистемами.

Вказані компоненти політичної системи, виділені як підсистеми другого порядку, в свою чергу складаються з взаємодіючих і взаємозв'язаних складноорганізованих елементів. Так, в підсистемі політичних акторів можна виділити як підсистему третього порядку інституційну підсистему, в структурі якої сукупні політичні актори – державу і суспільно-політичні об'єднання (партії, рухи, організації, групи тиску) можна розглядати як підсистеми четвертого порядку.

З іншого боку, підсистеми четвертого порядку в рамках інституційної підсистеми можна виділити і через призму відносин до процесу владарювання. Тоді держава і суспільно-політичні об'єднання, що входять до складу правлячої коаліції, утворюють підсистему, що здійснює функцію політичного керівництва, а інші політичні партії, рухи, організації – підсистему політичної участі, що організує дії політичних акторів, які не є носіями влади. Підсистема політичної участі як компонента п'ятого порядку включає підсистему політичної підтримки і підсистему політичної опозиції тощо.

Такий аналіз можна довести до політичних характеристик індивідів, послідовно розглядаючи різноманіття зв'язків і взаємозалежно-стей елементів і підсистем на кожному рівні. Проте на цьому етапі, розглядаючи політичну систему як цілісне утворення, стосовно нормативно-регулятивної підсистеми і підсистеми політичної свідомості і політичної культури зупинимося на рівні компонентів третього порядку, вказавши найбільш істотні з них.

У нормативно-регулятивній підсистемі слід виділити юридичні норми, що розповсюджуються на всіх суб'єктів політичної дії, і «локальні», «внутрішні» норми політичних партій і громадських організацій, значущі тільки для членів відповідних суспільно-політичних об'єднань; у підсистемі політичної свідомості і політичної культури – політичну науку, політичну ідеологію, політичну психологію, громадську думку, політичні традиції, зразки і стереотипи політичної поведінки (рис. 2.3.8).

Компоненти політичної системи володіють функціональною спеціалізацією, глибина якої зумовлюється складністю завдань, що стоять перед системою в цілому залежно від особливостей ходу і організації політичного процесу.

В рамках системної цілісності політичні інститути мають спеціалізацію, пов'язану з владно-управлінською і організаторською діяльністю в суспільстві (держава); з виявленням політичних інтересів соціальних груп і захистом неполітичних інтересів в політичній сфері (суспільно-політичні об'єднання).

Між цими інститутами можуть складатися відносини боротьби або співпраці, панування і підпорядкування або договору про координацію і субординацію тощо.



Рис. 2.3.8

Узгодження позицій «діючих елементів», запобігання конфліктній формі вирішення протиріч, яка б загрожувала цілісності суспільства,

можливе лише за допомогою відносно справедливого з'єднання, взаємного нівелювання суспільних потреб, що прогресують, попередження крайньої поляризації соціально-політичних сил, що ними рухають, на основі вироблення, дотримання і застосування певних норм і правил поведінки політичних акторів, а також правильно побудованої комунікації.

В цьому відношенні нормативно-регулятивна підсистема виконує цілу низку специфічних функцій, які тісно пов'язані з комунікацією, серед яких виокремлюються:

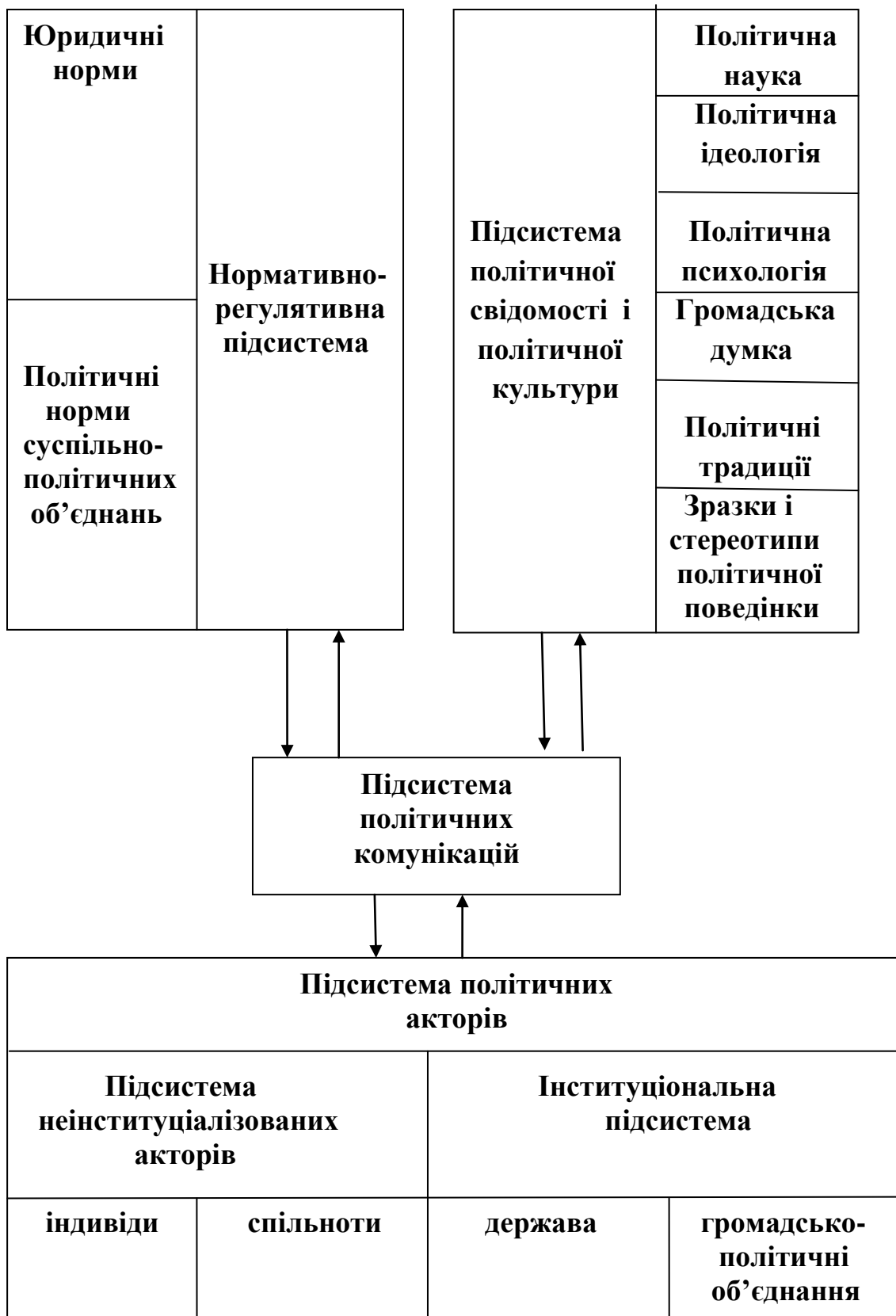
- установча функція, що визначає у формі договорів або адміністративних рішень конкретні завдання, нормативи поведінки і показники, що дозволяють дати оцінку тій або іншій діяльності людей;

- нормуюча функція націлена на регламентацію з позицій права граничних меж допустимих, необхідних і таких, що забороняються соціально-політичних дій;

- фіксує функція покликана за допомогою авторитету і сили влади закріпити знайдені в соціально-політичній практиці оптимальні форми діяльності індивідів і соціальних спільнот, а також зразки їх дій, орієнтовані на виконання владних розпоряджень;

- контроль-охоронна функція викликана необхідністю відстежувати перебіг соціальних процесів з метою підтримки суспільних відносин, що склалися, і гнучкого, оперативного реагування на ті або інші несприятливі зміни в поведінці індивідів та їх груп шляхом використання як методів політичного переконання, так і заходів примусового характеру, – від публічного засудження до застосування державної сили;

- конфліктно-дозвільна функція направлена на подолання суперечностей між політичними акторами на базі юридичних норм і відновлення соціальної рівноваги на основі балансу інтересів протиборчих сторін, у тому числі й інтересів держави.

Підсистема політичної свідомості і політичної культури сприяє відтворенню інших системних компонентів і відносин між ними, а також корекції дій політичної системи в залежності не тільки від поточної конкретної ситуації, але і від минулого досвіду, який зафіксований у вигляді *зв'язаної інформації*, що існує, за словами Н. Вінера, як «деяка постійність організації... як більш менш постійні зміни структури або функції» [Ошибка! Закладка не определена., с. 65]. Використання досвіду припускає певну спадкоємність в політиці, яка може виявлятися як в позитивній, так і в негативній формі. В цьому відношенні позитивний досвід є акумуляцією відомостей про оптимальні шляхи і способи дії політичної системи, що безпосередньо ведуть до поставленої мети; негативний досвід – це досвід нереалізованих ідей, помилок і прорахунків у виборі цілей і засобів, в організації діяльності політичних акторів.

На наш погляд, підсистема політичної комунікації переслідує мету упорядкувати рух величезного масиву інформації, що циркулює в суспільстві, внести певну спрямованість за допомогою різноманітних

інформаційних процесів, що мають відношення до світу політики. Сприймаючи, організовуючи і контролюючи потоки інформації, політична система за допомогою цього компоненту здійснює з урахуванням пануючих ідеологічних установок цілеспрямовану взаємодію з іншими соціальними підсистемами – економічною і культурно-духовною.

І в цьому плані серед найважливіших завдань, на розв'язання яких направлені функції політичної комунікації, слід виділити, по-перше, виявлення інформаційних масивів і потоків, необхідних для ефективного політичного керівництва суспільством; по-друге, збір і обробку даних, потрібних для ухвалення політичних рішень і оцінки їх наслідків; по-третє, зберігання інформації, організацію її розподілу, а також контроль за інформаційною діяльністю в суспільстві, що припускає, зокрема, виявлення перешкод для проходження достовірних або необхідних відомостей.

Функціональна спеціалізація компонентів політичної системи поєднується з їх органічною взаємодією, що виявляється в причинно-наслідковій взаємозалежності підсистем. Так, низький рівень правової оформленості політичних відносин знижує стабільність функціонування політичних інститутів і престиж права в політичній свідомості. В той же час слабкість владно-управлінських інститутів, перш за все, дежави, веде до падіння ефективності норм права через неможливості забезпечити їх примусове виконання і захит. Однак, в цілому, стійкість політичної системи, головною ознакою якої є збереження взаємозв'язків між її компонентами та їх ефективну взаємодію як між собою, так і з мінливим середовищем, визначається, перш за все, дієвістю і надійністю механізмів її комунікаційного базису – підсистеми політичної комунікації.

Як зазначалося, політичне життя України на сучасному етапі є результатом процесу політичної трансформації, що торкнулася всіх сфер життєдіяльності суспільства, в тому числі й її інформаційно-комунікаційної. Розпад радянської політичної системи призвів до розриву старих взаємин і появи нових, часто односторонніх і вертикальних, які характеризуються фрагментарністю, локальністю. В цілому, у взаємодії між інститутами влади і суспільством досить часто спостерігається небажання першої йти на відкритий діалог і відсутність ефективних каналів зв'язку, форм впливу і контролю других над державними інститутами, закритість, бюрократичність.

Це, на нашу думку, можна пояснити, з одного боку, «хворобливими» змінами політичної системи та їх незавершеністю, с другого, — недостатнім розумінням і увагою до процесу політичної комунікації між владою і суспільством. Очевидно, що все це негативно позначається на процесі демократизації сучасної України.

Із змінами політичних процесів, інститутів починають розвиватися нові відносини в політико-комунікаційній сфері, що відображають характер перетворень, які протікають у суспільно-політичному житті. Як ми зазначали, односторонній зв'язок в системі «влада—суспільство»

поступається місцем двостороннім відносинам, що породжує проблеми відкритого функціонування органів державної влади і управління та їх діалогу з населенням. Від того, якими будуть ці відносини, залежить стабільність політичної і соціальної систем.

Досвід пострадянського періоду показує, що відсутність ефективних, двосторонніх політичних комунікаційних зв'язків приводить до високої соціальної напруженості, зростання конфліктів, непередбачуваності подій, падіння легітимності політичних інститутів, виникнення кризових ситуацій.

Збільшення кількості каналів і джерел розповсюдження політичної інформації, зростання числа акторів політичних процесів, що представляють інтереси різних груп стратифікованого українського суспільства, посилюють необхідність узгодження політичних позицій, що, в свою чергу, приводить до значного підвищення ролі політичної комунікації.

Таким чином, однією з головних цілей і задач трансформації політичної системи України, частково її інститутів, на нашу думку, є зміна характеру взаємовідносин владних структур з громадянами. Політична комунікація — з одного боку, одна з умов і, з іншого, — результат трансформації політичної системи України. На наш погляд, формуванню сучасних, об'єктивних демократичних принципів, результатом яких стане ефективний консенсуальний дискурс в системі відносин влади і суспільства, сприяють інформаційно-комунікаційні процеси, які розширюють і поглиблюють політичний комунікаційний простір.

Ми вважаємо, що в сучасних умовах трансформації політичної системи України суттєво зростає роль і вплив політичної комунікації і політичного комунікаційного простору на характер і результат цього процесу. Так, політична комунікація стає одним з важливих факторів консолідації суспільства, високого рівня легітимності політичних інститутів, узгодження політичних інтересів, розв'язання суспільно-політичних конфліктів, відкритого діалогу влади і суспільства і, як наслідок, — стабільності політичної системи.

Отже, політична комунікація є однією з основних умов трансформації політичної системи, тому що, по-перше, сприяє зародженню нових суспільно-політичних відносин, що є відображенням системних трансформацій, що відбуваються; по-друге, бере участь в процесах інтеграції—диференціації політичної системи, посиленні—послабленні соціально-політичних конфліктів, неузгодженні—узгодженні в суспільно-політичній сфері; по-третє, є показником перетворень, що здійснюються, результативність якого зростає у міру подолання дистанціювання у відносинах влади і суспільства.

В сучасних українських умовах варто розглядати політичну комунікацію як цілісне явище: з одного боку, як особливий тип спілкування і зв'язків, що виникають в політичній сфері, що надає йому унікальності, та з іншого, як явище, пов'язане з аналізом масових

комунікаційних процесів (через діяльність інститутів ЗМІ, організацій по зв'язкам з громадськістю).

В трансформаційних процесах України значно підвищується роль політичної комунікації й як інтегруючого фактора в політичній системі і між політичною й соціальною системами. В цих умовах слід розглядати подвійну роль політичної комунікації: по-перше, побудову нових зв'язків в політичному просторі і, по-друге, руйнування старих, неефективних.

В умовах конфліктного і диференційованого характеру суспільства політичний комунікативний простір є однією з найважливіших сфер, де за допомогою взаємодії всіх соціально-політичних інститутів закладаються начала, що інтегрують суспільство. В якості однієї з основних функцій політичної комунікації поряд з функцією інтеграції суспільства, слід виділити конфлікторозв'язуючу функцію. В умовах системних перетворень соціально-політичні конфлікти — невід'ємна складова сучасного українського суспільства. Звичайно, для реалізації конфлікторозв'язуючої функції використовуються учасниками комунікаційної взаємодії певні технології розв'язання конфліктів.

Україна стикається з проблемою недостатньо високого рівня підтримки інститутів політичної системи населенням. Ця ситуація також тісно пов'язана з проблемою політичної комунікації. На наш погляд, її розв'язання багато в чому залежить від розвитку ефективних постійних двосторонніх динамічних прозорих відносин соціально-політичних суб'єктів комунікативного простору, спрямованих на реалізацію взаємних інтересів, досягнення консенсуального політичного дискурсу, що, в свою чергу, є умовою підвищення стабільності і легітимності політичної системи. Така політична система є результатом процесу її трансформації.

Трансформація інститутів політичної системи тягне за собою трансформацію політико-комунікаційних зв'язків із прихованих однобоких у відкриті двосторонні, що передбачає збільшення каналів зворотного зв'язку в політичній системі. Для того, щоб запобігти перенавантаженню входів системи і, як наслідок, — дестабілізації, необхідна налагоджена функція агрегування інтересів, що здійснюється різними суспільно-політичними інститутами (політичними партіями, громадськими об'єднаннями, ЗМК тощо). В політичній системі України ще недостатньо розвинутий механізм реалізації цієї функції, що може бути результатом формулювання неконструктивних вимог, їх несприйняття політичною системою, неефективного використання комунікаційних каналів між політичною і соціальною системами.

Глобальне зростання ролі інформаційних процесів як факторів суспільного розвитку висуває на перший план діяльність інститутів ЗМІ в політичному комунікативному просторі, з одного боку, як активного посередника, з іншого — як повноправного учасника в процесі політичної комунікації. Розвиток української медіа-системи пов'язаний із загальносвітовою тенденцією розвитку медіатизації політики. В умовах демократизації при відсутності стримуючих цю тенденцію механізмів

(традиції, суспільні інститути тощо), для України існує небезпека розвитку антидемократичних процесів.

Слабкі, неконструктивні зв'язки між владою і суспільством часто є наслідком неорганізованого інформаційного обміну, що вимагає подальшого розвитку в державних службах організацій по зв'язках з громадськістю. На нашу думку, в Україні структури по зв'язках з громадськістю знаходяться на стадії становлення, причому на регіональному рівні цей процес протікає повільніше, ніж на державному рівні. Однією з причин є те, що зв'язки з громадськістю як публічно-правовий процес не достатньо регламентовані правовими нормами, єдиними для всіх.

Сучасне українське суспільство можна охарактеризувати як атомізоване, поляризоване, неконсолідоване, що є результатом його відчуження від влади. Ці характеристики підкріплюються тенденціями зростання абсентеїзму, крайнього ступеня індивідуалізму. Перераховане дає підстави стверджувати, що в державі ще не сформувався соціальний макросуб'єкт політичної активності, який буде не тільки зацікавлений в завершенні демократичних перетворень, але стане активним повноправним учасником (ініціатором) в процесі політичної комунікації, достатньо інтегрованим і могутнім, щоб практично розв'язати поставлені завдання.

З іншого боку, інститутам політичної системи належить розв'язувати важливі завдання щодо подолання негативних тенденцій в суспільстві і побудови відкритих, прозорих відносин з громадянами.

Список використаних джерел

1.Ланге О. Целое и развитие в свете кибернетики / О. Ланге // Исследования по общей теории систем: Сборник переводов. – М.: Прогресс, 1969. – С. 181–251.

2.Белов Г. А. Политология: Учебник для вузов / Белов Г. А. – М.: Наука, 1994. – 268 с. – ISBN 5-88711-36-8.

3.Винер Н. Индивидуальный и общественный гомеостазис / Н. Винер // Общественные науки и современность. – 1994. – № 6. – С. 127–130.

4.Розенблют А. Поведение, целенаправленность и телеология / Розенблют А., Винер Н., Бигелю Дж. // Винер Н. Кибернетика или управление и связь в животном и машине. – М.: Наука; Главная редакция изданий для зарубежных стран, 1983. – С. 297–307.

5.Easton D. A Systems Analysis of Political Life / Easton D. – Chicago: University of Chicago Press, 1979. – 507 p.