

*О. В. Мороз,*  
*доктор економічних наук, професор, кафедри менеджменту та моделювання в економіці,*  
*Вінницький національний технічний університет, м. Вінниця*  
*В. М. Семцов,*  
*кандидат економічних наук, доцент, кафедри фінансів і кредиту,*  
*Вінницький інститут економіки Тернопільського національного економічного*  
*університету, м. Вінниця*  
*Г. С. Кукель,*  
*аспірант, Вінницький національний аграрний університет, м. Вінниця*

## **ОПОРТУНІСТИЧНА ДІЯЛЬНІСТЬ В АГРАРНОМУ СЕКТОРІ УКРАЇНИ ЯК КОНФЛІКТООТВОРЮЮЧИЙ ФАКТОР**

*О. V. Moroz,*  
*Doctor of Economics, Professor, the chair of Management and Modelling in Economics,*  
*Vinnitsia National Technical University, Vinnitsia*  
*V. M. Semtsov,*  
*associate professor of the chair of Finance and Credit,*  
*Vinnitsia Institute of Economics of Ternopil National Economic University, Vinnitsia*  
*G. S. Kukel,*  
*Postgraduate, Vinnitsia National Agrarian University, Vinnitsia*

## **OPPORTUNISTIC ACTIVITY IN AGRICULTURAL OF UKRAINE CONFLICT AS A FACTOR FORMING**

*У статті досліджено погляди різних вчених на поняття «опортуністична діяльність» загалом та в контексті ринку сільськогосподарських земель зокрема. Окреслено проблему необхідності встановлення оптимальної для України ціни на землю сільськогосподарського призначення. Акцентовано увагу на формуванні холдингової інтегрованої аграрної територіальної системи в Україні. Виділено основні тенденції розвитку сільського господарства в Україні, які свідчать про збільшення впливу моделі опортуністичної поведінки з боку ключових гравців ринку наділених реальною економічною владою, які вміло використовують недосконале законодавство для побудови власних схем мінімізації сплачуваних податків. В результаті аналізу проблеми опортуністичної діяльності у вітчизняному аграрному секторі виділено два основних фактори впливу на ціну сільськогосподарських земель: рівень розвитку фінансових інститутів та величина прибутку, який можна отримати з одиниці площі.*

*This article explores the views of various scientists on the concept of "opportunistic activity" in general and in the context of the agricultural land market in particular. Problem outlined the need to establish optimal for Ukraine for agricultural land. Attention is stressed on forming an integrated agricultural holding territorial system of Ukraine. The main trends in the development of agriculture in Ukraine, which showed an increase in the influence model of opportunistic behavior on the part of key players endowed with real economic power, which make good use of flawed legislation to develop their own schemes to minimize taxes paid.*

*An analysis of the problem of opportunistic activities in the domestic agricultural sector highlighted two main factors influencing the price of agricultural land: the level of development of financial institutions and the profit that can be obtained per unit area.*

**Ключові слова:** аграрний сектор України, опортунізм, агрохолдинги, аграрний соціум, регулювання.

**Keywords:** agrarian sector of Ukraine, opportunism, agricultural holdings, agricultural society, regulation.

**Постановка проблеми.** Основною тенденцією в Україні на даний час залишається подальший розвиток ринкової економіки, зокрема у вітчизняному аграрному секторі. Не зважаючи на втілення основоположних інститутів ринкової економіки, досягти належної ефективності досі не вдалося. Натомість, з огляду на існуючі проблеми галузі кризового характеру, все більш стає очевидним, що такі пріоритети потребують постановки нових задач, концепцій і методів подолання всієї сукупності проблем. При цьому наявність останніх, при чому в їхній системній формі, свідчить про те, що і наукою, і практикою залишаються неврахованими ряд факторів дестабілізуючого змісту. До таких слід, як вважаємо, віднести опортуністичну діяльність як безпосередній фактор формування економічних відносин у вітчизняному аграрному секторі. Однак, найбільшою мірою зазначене стає очевидним при прогнозуванні перспектив галузі у зв'язку із введенням ринку сільськогосподарських земель та діяльністю підприємств нового, ринково орієнтованого типу.

Так, питання, пов'язані із введенням ринку землі в Україні, вже тривалий період визначають, очевидно, суть найгостріших дискусій, до якої залучені так чи інакше практично всі верстви суспільства.

Зазначене сприймається водночас і як економічна, і як соціально-культурна, і як політична проблема, вирішення якої сприймається явно неоднозначно. При цьому слід підкреслити, що і у науковому, і суто прикладному аспектах цю проблему слід розглядати з точки зору суті відповідного конфлікту. Це потребує залучення нових інструментаріїв аналізування та прогнозування.

**Аналіз останніх досліджень і публікацій.** Теоретичні аспекти земельних відносин, проблеми реформування відносин власності та формування ринку сільськогосподарських земель знайшли своє відображення у наукових працях таких українських вчених-економістів як П.Березівський, П.Гарасим, А.Даниленко, Г.Калетнік, М.Малік, Л.Новоковський, П. Саблук, М.Федоров, В. Юрчишин, В. Геєць та ін. [1-5]; вагомий внесок у дослідження цих проблем зробили також Ю.Білик, П.Гайдуцький, М.Дем'яненко, Д.Добряк, І.Лукінов, О.Онищенко, Д.Прейгер та багато ін. Проблема є актуальною на всьому пострадянському просторі – зазначене знайшло яскраве відображення у роботах російських вчених – М.Бочкова, І.Буздalова, В.Горемікіна, І.Іконіцької та ін. Разом з тим важливо відмітити, що відомі дослідження, як вважаємо, не дають можливості сформулювати чітку наукову базу для вирішення існуючих у сільському господарстві (а також в інших галузях) проблем.

До робіт, де було зроблено спроби здійснити детальне дослідження ролі та сутності фактору конфліктності у формуванні економічних показників функціонування підприємств, можна віднести праці [6], де зроблено спробу здійснити економічну формалізацію (оцінювання реальних та потенційних втрат і вигод за різних сценаріїв) фактору корпоративного конфлікту та на цій основі визначити методологічні і методичні принципи типізації та оцінювання ролі корпоративних конфліктів у системі управління з огляду на різний стан підприємств. В такій постановці питання фактор конфліктності правомірно розглядати саме як критерій реалізації соціальних функцій підприємства і, відповідно, як стратегієутворюючий фактор мікроекономічного розвитку.

Загалом же можна зробити висновки про те, що як у світі в цілому, так і в Україні потребують теоретичного та практичного вирішення методи та підходи оцінювання та обмеження опортуністичної діяльності в аграрному секторі. Між тим, сама категорія «опортуністичної економічної діяльності», а також принципи теорії конфліктів та їх прикладна реалізація в Україні залишаються поки що поза межами широкого аналітичного висвітлення.

**Мета і методика дослідження.** Метою даного дослідження є розробка теоретичних та методичних підходів до ідентифікації опортуністичної діяльності в аграрному секторі економіки з огляду на проблеми і перспективи впровадження ринку сільськогосподарських земель, а також на функціональні особливості діяльності вітчизняних агрохолдингів.

#### **Результати дослідження**

Насамперед слід чітко визначити зміст терміну «опортуністична діяльність» у контексті заявлених проблем. За радянських часів, у "словнику ідеологічної боротьби" зазначалося, що опортунізм – це "теорія і практика пристосування і підпорядкування інтересів трудящих інтересам буржуазії, що ведуть до розколу робочого класу, до відмови від кінцевої мети робочого руху" (кін. цит.) [7]. Під терміном опортунізм

(франц. *opportunism* – пристосовництво від лат. *opportunus* – зручний, вигідний, слушний) досить часто розуміють [8] поведінку, метою якої є отримання вигоди, нечесним шляхом (авантюризмом), або ж те, що опортунізм це: "...поведінка, що націлена на переслідування власного інтересу і не обмежена міркуваннями моралі, тобто з використанням обману, хитрості і підступності" (*кін. цит.*) [9, с. 245]. Подібної точки зору дотримуються і П.Мілгром та Дж.Робертс, які вважають, що опортуністична поведінка – це "еготистична поведінка, що не стримується міркуваннями морального порядку" (*кін. цит.*) [10, с. 379]. В.Тамбовцев вважає [11], що під опортунізмом слід розуміти використання чужих ресурсів у своїх приватних цілях.

Виходячи з вище наведених визначень, на нашу думку, представляється найбільш правильним під категорією "опортунізм" розуміти поведінку, в результаті якої одна сторона (або сторони), в межах закону шляхом використання мінімальних зусиль (як правило – використання інформаційної асиметрії), підпорядковує інтереси іншої сторони (або сторін) під час існування спільної угоди (контракту), де такий контракт передбачає дисбаланс інтересів на користь однієї сторони, що супроводжується істотним негативним соціально-економічним ефектом. В реальності такий дисбаланс полягає найчастіше у перерозподілі створюваної вартості на користь якоїсь однієї групи агентів за рахунок інших. Таким чином, в основі універсальної економічної опортуністичної діяльності першочерговим є принцип порушення балансу інтересів різних груп агентів та створення конфлікту між ними. Стосовно предмету даного дослідження, негативні соціально-економічні ефекти опортуністичної діяльності, які реально мають місце в сільському господарстві України, проявляються у наступному: 1) руйнації інфраструктури сіл; 2) деформації ринку праці на селі; 3) обмеженні продуктивності галузі; 4) руйнуванні аграрного соціуму загалом.

Таким чином фактор опортуністичної діяльності, як вважаємо, має і матиме і надалі зростаючий вплив на будь-які аспекти розвитку вітчизняного аграрного сектору. Тим більше це спостерігатиметься по відношенню до ринкових відносин у галузі, зокрема, сфери ринку землі та діяльності окремих підприємств.

Так, у статті [12] проведено аналіз економічних дисертацій; ця тема активно досліджувалася: так, за останні 10 років в Україні було захищено 11 дисертацій, присвячених цій темі (з них 2 докторські).

Водночас стверджувати про методичне вирішення питання введення ринку землі, яке б мало належну апробацію у навчальній та методичній літературі (див., напр., [13]), на наш погляд, проблематично.

Опис методологічних позицій прихильників ринку землі та опонентів цієї ідеї є по суті окремим питанням. Очевидно, переважаючою думкою у наукових колах є все таки теза про доцільність введення такого ринку. Це пояснюється тим, що відсутність ринку земель сільськогосподарського призначення в Україні призводить до неможливості визначення ринкової ціни на земельні ділянки, ускладнює налагодження взаємовигідних земельних відносин на селі, заважає становленню та подальшому розвитку прав власності, формуванню ефективного власника, стримує вкладення коштів у розвиток аграрного підприємництва і не сприяє соціально-економічному розвитку села і т.д. Точка зору опонентів, як вважаємо, ґрунтується скоріше на етичних принципах суспільного рівня сприйняття, не менш важливих, проте, в свою чергу, таких, що викликають гострі дискусії.

Проблема, як вважаємо, полягає у необхідності встановлення *оптимальної* для України ціни на землю сільськогосподарського призначення. Оптимальність пов'язуємо з тим, щоб введення такої ціни забезпечувало Паретто-ефект, тобто максимізацію суспільної вигоди за мінімізації втрат окремих індивідуумів. По суті це і означає методологічну реалізацію принципу *мінімізації* конфлікту внаслідок введення ринку земель. Час, що залишається до введення в дію законодавства, що призване в Україні регулювати ринок землі, потрібно використати на те, щоб створити в країні умови для ефективного функціонування цього ринку. Від цього, окрім іншого, буде залежати безліч інших аспектів економіки країни в цілому, у т.ч. подальший розвиток переробної та харчової промисловості, фінансових, кредитних та банківських установ, фінансування інвестиційних та інноваційних проектів тощо. Звідси і актуальність зазначених напрямів наукових досліджень.

В якості ціни на землю широко використовується така формула [13].

$$\frac{P}{C} \geq r \quad (1)$$

де  $P$  – річний прибуток від використання землі (з точки зору підприємця діяльність в сільськогосподарській галузі конкурує із його доходом в інших сферах економічної діяльності),  $C$  – ціна землі,  $r$  – депозитна ставка (в абсолютних одиницях).

Звідси для ціни землі отримуємо вираз

$$C \leq \frac{P}{r} \quad (2)$$

Оскільки депозитна ставка в комерційних банках України вже багато років коливається в межах 15-20%, то для ціни землі сільськогосподарського призначення в Україні отримуємо таку *оцінку зверху*.

$$C_U \leq (5 - 6,7) \cdot P_U \quad (3)$$

Для економічно розвинених країн із розвиненими фінансовими інститутами депозитна ставка складає 5-7%, і формула (2) приводить до такої оцінки зверху для ціни землі.

$$C_d \leq (50 - 100) \cdot P_d \quad (4)$$

Слід відмітити, що ринок землі є сьогодні в розвинених та інших країнах, але його немає (принаймні легального) в Україні. Після створення вітчизняного ринку землі останній буде безпосередньо залежати від стану світового ринку землі. Тому можна співвіднести *ринкову* ціну на землю в економічно розвинених країнах та *розрахункову* ціну на землю в Україні.

$$i = \frac{C_d}{C_U} = (4,5 - 20) \frac{P_d}{P_U} \quad (5)$$

В (5) входить порівняння прибутку, який отримує власник землі в економічно розвинених країнах та в Україні. Це можна зробити, порівнявши *середню зарплату* (точніше – *рівень життя*) в економічно розвинених країнах та в Україні. Виходили з того, що аграрний бізнес повинен, в умовах розвинутої економіки, приносити *не меншу* корисність власнику: в протилежному випадку власник продасть землю та кладе виручені кошти в *інший бізнес*. Для спрощення візьмемо до розгляду як приклад ситуацію, коли власником землі є *фермер*, який сам і працює на землі.

Значення вищевикладених формул і окремих елементів моделювання ринку землі полягає у тому, що цей приклад може претендувати на опис моделі поведінки суб'єктів, описаної у подібних міркуваннях, стосовно цієї сфери ринкових відносин. При цьому методологічною основою ідентифікації подібних моделей може бути інтелектуальний інструментарій теорії конфліктів. Вище зазначена схема порівняння прибутків може виступати прикладом методичної реалізації даної теорії.

Іншим аспектом для опису сценарію розвитку вітчизняного сільського господарства по мірі впровадження ринкових відносин в обіг сільськогосподарських земель, неодмінно буде фактор впливу діяльності агрохолдингів. Це обумовлене тим, що новий етап розвитку вітчизняної аграрної економіки визначається насамперед впливом інтегрованих сільськогосподарських підприємств. Однак питання об'єктивного висвітлення ролі такої форми підприємства в АПК залишається маловивченим, що обумовило необхідність опису впливу інтегрованих сільськогосподарських підприємств на розвиток аграрного сектору і ефективність функціонування ринку землі в Україні.

В період з початку 2000-х рр., під впливом сукупності зовнішньоекономічних умов (в першу чергу зростання світових цін на продовольство) і внутрішніх особливостей капіталізації бізнесу в Україні розпочалися процеси концентрації сільськогосподарських угідь. Останнє спостерігалось переважно у сфері діяльності підприємств холдингового типу (так звані *агрохолдинги*). Зазначені процеси були легітимізовані на рівні загальної політики державного регулювання розвитку сільського господарства. Формально створення холдингових компаній в Україні, у т.ч. у сільському господарстві, розпочалося з 1994 р. після вступу у дію Указу № 224/94 «Про холдингові компанії, що створюються в процесі корпоративізації та приватизації». Починаючи із цього часу на великих масивах орендованих земель за рахунок перш за все капіталу, створеного у торгівлі, почали формуватись горизонтально та вертикально інтегровані структури. Саме ці тенденції отримали суперечливого тлумачення у вітчизняній економічній літературі.

На нашу думку, можна стверджувати про формування в Україні холдингової інтегрованої аграрної територіальної системи, яка охоплює поле діяльності сукупності інтегрованих сільськогосподарських підприємств в межах певної адміністративної території. Звертає на себе увагу переважання регіонального типу інтегрованих формувань, тобто ситуації, коли такі підприємства яскраво локалізовані найчастіше у декількох адміністративних районах чи областях. Очевидно, можна також стверджувати про феномен взаємного узгодження територіальної експансії холдингів. Яскравим моментом є те, що всі без виключення директори і корпоративні власники таких підприємств мають безпосереднє відношення до державної влади чи провідних політичних партій, і це, очевидно, характеризує особливості функціонування агрохолдингів.

Слід відзначити також, що більшість сучасних інтегрованих сільськогосподарських підприємств створені з використанням "системи участі" у капіталі (рис. 1).

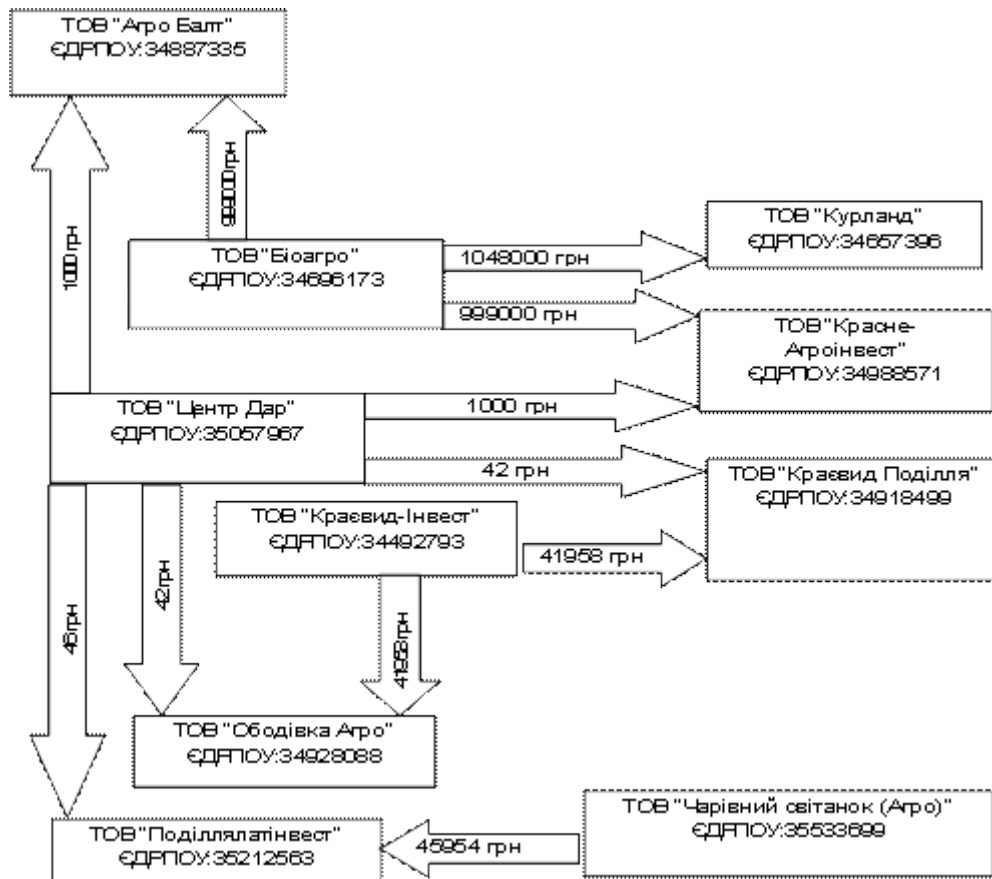

**Рис. 1. Схема побудови інтегрованого сільськогосподарського підприємства шляхом використання "системи участі"**

*Джерело: власні дослідження на основі даних зазначених суб'єктів економічної діяльності*

Цілком зрозуміло, що незначні внески у фонди новостворених підприємств є скоріше юридично необхідною формальністю. На нашу думку, існує три варіанти пояснення даного явища: 1) засновники не хочуть або не можуть відкрито приймати участь у бізнесі, а тому змушені (або бажають) бути завуальованими; 2) засновники бажають створити систему захисту корпоративної структури від ворожого поглинання (рейдерства), використовуючи стратегічні механізми, а саме систему договорів (контрактів); 3) засновники бажають бути завуальованими, що також може розглядатися як елемент створення ефективної системи захисту від ворожих поглинань. За будь-якого варіанту мова йде про організаційні схеми, які не підконтрольні суспільству, що само по собі вже є підґрунтям для різносторонніх конфліктних ситуацій. Необхідно відзначити, що створення сільськогосподарських підприємств корпоративного типу у такий спосіб значно ускладнює контроль з боку держави за суб'єктами господарської діяльності, а також створює передумови для здійснення непрозорих фінансових операцій.

Окрему увагу слід звернути на той факт, що більшість високо прибуткових підприємств-гігантів холдингового типу створюються на базі неплатоспроможних сільськогосподарських підприємств (рис. 2).

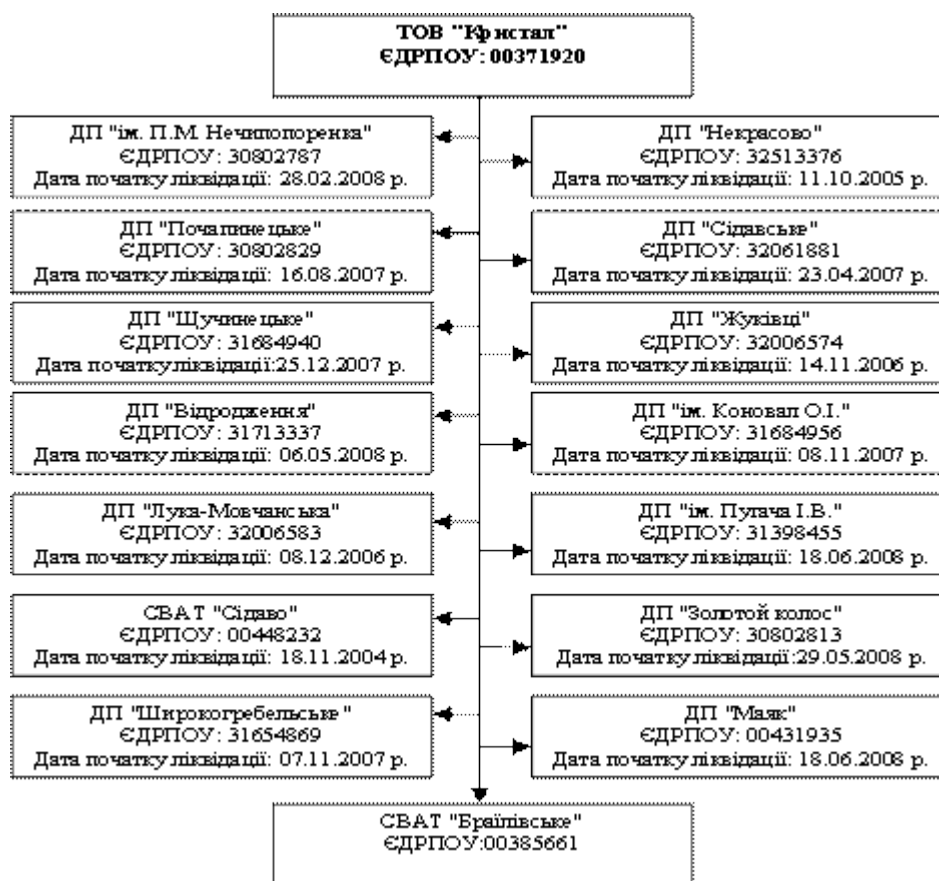

**Рис. 2. Структура власності ТОВ "Кристал"**  
*Джерело: власні дослідження.*

Загалом слід підкреслити, що, з огляду на обсяги виробництва, задекларовану рентабельність виробничої діяльності і стан ринку, саме інтегровані сільськогосподарські підприємства є найбільш прибутковою (перспективною) організаційною формою господарювання у сучасному вітчизняному аграрному секторі, навіть на фоні існуючих кризових ситуацій у цьому секторі економіки. Проте, водночас найбільшими підприємствами – "мінімізаторами" в АПК є великі підприємства холдингового типу. Саме ця категорія підприємств, володіючи значними фінансовими ресурсами та можливостями, впроваджують фінансові схеми, які дозволяють практично законно мінімізувати сплату податків і зборів. Звідси також зростає необхідність посилення контролю за органами державної влади з метою протидії корупції, яка може проявлятися у наданні фінансових допомоги та компенсацій, тому що нині саме великі сільськогосподарські підприємства корпоративного типу, є найбільшими одержувачами таких. Виходом із ситуації, що склалася, вбачаємо у посиленні контролю за порушеннями податкового законодавства в сфері АПК та загалом за діяльністю інтегрованих сільськогосподарських підприємств. За таких умов зростає значення корпоративного управління, яке покликане шукати механізми балансу інтересів між зацікавленими учасниками (власниками, вищим менеджментом, персоналом, державою, місцевими громадами та ін.).

Важливо відмітити, що дуже часто структурні підприємства (елементи) кластеру користуючись недосконалим законодавством використовують "схеми мінімізації". Під мінімізацією, розуміємо несплату податків законним способом (умовно законним). Звертає увагу на себе той факт, що з кожним роком українське законодавство стає більш ліберальним саме щодо інтегрованих об'єднань (кластерів, підприємств холдингового типу), що дозволяє даним структурам, без додаткових трансакційних затрат, здійснювати "мінімізацію" податків. Так, згідно ЗУ "Про першочергові заходи щодо запобігання негативним наслідкам фінансової кризи та про внесення змін до деяких законодавчих актів України" від 31.10.2008 р. № 639-VI було запроваджено спеціальний режим оподаткування для сільськогосподарських підприємств. В результаті цього податок на додану вартість (ПДВ) не сплачується до бюджету а залишається у розпорядженні підприємства. Звідси схема мінімізації, як правило, носить наступний вигляд (рис. 3).



Рис. 3. Схема (модель) "мінімізації" податків шляхом створення кластерів в АПК

Джерело: власні дослідження.

Важливо відмітити, що така схема є прямим наслідком ефекту т.з. "непостережуваних процесів", коли органи державної влади не здійснюють, на належному рівні спостереження зв'язків між підприємствами у складі кластеру). Звідси "Підприємство А", не виробляючи продукції, може продавати "чужу" продукцію ( у наведеному випадку - продукцію "Підприємства В") і, як наслідок, отримувати податкові пільги. Подібні по суті спекулятивні операції в межах кластеру, не порушують законодавства.

Загалом же аналіз проблем сучасного вітчизняного сільського господарства дозволив виділити такі універсальні механізми опортуністичної діяльності: 1) ухилення від сплати податків (у т. ч. у законний спосіб – "мінімізація"); 2) захоплення активів на пільгових умовах з використанням влади; 3) незаконне отримання державних фінансових ресурсів; 4) рентоорієнтована поведінка окремих представників влади (створення регуляцій; політика вибіркового втручання та ін.).

#### Висновки

Аналізування проблеми у контексті впровадження ринку сільськогосподарських земель надає підстави для сумування наступного: 1) на ціну земель сільськогосподарського призначення в Україні впливає в основному два фактори: першим є рівень розвитку фінансових інститутів (що складає позитивну екстерналію для цього ринку), а другий – величина прибутку, який можна отримати із одиниці площі. Два фактори є синергетичними, і діють вони мультиплікативно; 2) доцільність ринку землі в Україні повинна відштовхуватися від факту наявності певних передумов, при виконання яких можна буде досягти економічно зумовленої ціни на землю; 3) необхідним є спеціальним чином організованого державного регулювання ринку землі на початковому етапі його започаткування; 4) висновок про ефективність ринку землі та ціни на землю може бути формалізованим у т.ч. з використанням математичної моделі оцінювання впливу рівня розвитку фінансової системи, технологій та якості землі на прибуток сільськогосподарського виробництва.

Водночас основні тенденції розвитку вітчизняного сільського господарства в останні роки свідчать про поширення моделі опортуністичної поведінки з боку ключових гравців ринку, наділених реальною економічною владою. Механізм такої опортуністичної поведінки ґрунтується насамперед на недосконалих контрактних відносинах, що в сукупності має за наслідок цілу множину негативних соціально-економічних ефектів – зниження якості життя селян, руйнацію інфраструктури сільських громад, обмеження виробничих функцій і т.д. Перспективи вирішення даних проблем вбачаються у розробленні та реалізації відповідних стимулюючих реляційних контрактів.

### Список використаної літератури.

1. Саблук П.Т. Аграрним реформам – усвідомлений розвиток // *Економіка АПК*. - 2012. - №6. - С.3-62.
2. Амбросов В. Я. Информация о проведении регионального собрания Всеукраинского конгресса ученых экономистов-аграрников северо-восточного региона // *Економіка АПК*. – 2009. – № 3. – С. 35-38.
3. Юрчишин В. В. До проблеми доведення до логічного завершення земельних та всіх інших сучасних аграрних перетворень // *Економіка АПК*. – 2009. – № 3. – С. 90–91.
4. Пасхавер Б.Й. Ринок землі: світовий досвід та національна стратегія // *Економіка АПК*. – 2009. – №3. – С. 47-53.
5. Геєць В.М. Перспективи аграрних трансформацій та їх вплив на розвиток подій в економіці України // *Економіка АПК*. – 2006. - №7. – С.11-14.
6. Лазарчук О.В. Управління корпоративними конфліктами у сільськогосподарських підприємствах: [монографія] / О.В.Мороз, О.А.Сметанюк, О.В.Лазарчук. – Вінниця: УНІВЕРСУМ, 2010. – 223 с.
7. Современная идеологическая борьба: Словарь / Под общ. ред. Н. В. Шишлина; Сост. С. И. Беглов. – М. : Политиздат, 1988. – 431 с.
8. Словник іншомовних слів / За ред. члена-кореспондента АН УРСР О. С. Мельничука – К. : Головна редакція "Українська радянська енциклопедія", 1977. – 776 с.
9. Корнейчук Б. В. Институциональная экономика: учебное пособие для вузов / Б. В. Корнейчук. – М. : Гардарики, 2007. – 255 с.
10. Милгром П. Экономика, организация и менеджмент: В 2-х т. / Милгром П., Робертс Дж. ; Пер. с англ. Под редакцией И. И. Елисейевой, В. Л. Тамбовцева. – Спб. : Экономическая школа, 2001. – Т. 2. – 422 с.
11. Тамбовцев В. Л. Теории государственного регулирования экономики : учеб. пособие / В. Л. Тамбовцев. – М. : Инфра-М, 2009. – 158 с. (Учебники экономического факультета МГУ им. М. В. Ломоносова).
12. Остапчук Т.П., Мельник С.І. Земельна рента у дисертаційних дослідженнях українських та російських вчених або відсутність необхідного // *Вісник Житомирського державного технологічного університету*. – 2009. - №4. – С.216-222.
13. Башнянин Г.І., Лазур П.Ю., Медведев В.С. Політична економія. – К: Ельга, Ніка-Центр, 2002. – 528 с.

### References.

1. Sabluk P.T. (2012) "Agrarian Reform - conscious development", *Ekonomika APK*, vol. 6, pp. 3-62.
2. Ambrosov V. Ya (2009), "Information on Conducting rehyonalnoho Browsing the All-Ukrainian Congress of scientists economists ahrarnykov North-East of the region", *Ekonomika APK*, vol. 3, pp. 35-38.
3. Yurchishin V. V. (2009), "The problem of bringing to fruition the land and all other modern agrarian reforms", *Ekonomika APK*, vol. 3, pp. 90-91.
4. Paskhaver B.J. (2009), "Land markets: international experience and national strategy", *Ekonomika APK*, vol. 3, pp. 47-53.
5. Geets' V.M. (2006), "Prospects for agricultural transformation and its impact on developments in the economy of Ukraine", *Economy AIC*, vol. 7, pp. 11-14.
6. Moroz O.V., Smetanyuk O.A., Lazarchuk O.V. (2010) *Upravlinnya korporativnimi konfliktami u sil'skogospodars'kikh pidpriemstvakh* [Management of corporate conflicts in farms], Universe, Vinnitsia, Ukraine.
7. Beglov I. (1988) *Sovremennaya ideologicheskaya bor'ba: Slovar'* [Modern ydeolohycheskaya struggle: Dictionary], Politizdat, Moscow, Russia.
8. Mel'nichuk O. S. (1977) *Slovník inshomovnikh sliv* [Dictionary of foreign words], Golovna redaktsiya "Ukrains'ka radyans'ka entsiklopediya", Kyiv, Ukraine.
9. Kornejchuk B. V. (2007) *Institutsional'naya ehkonomika: uchebnoe posobie dlya vuzov* [Institutional Economy: Study certainly appreciate for Colleges ], Gardariki, Moscow, Russia.
10. Milgrom P. (2001) *Ekonomika, organizatsiya i menedzhment* [Economy, Organization and Management], Spb.: Ekonomicheskaya shkola, Moscow, Russia.
11. Tambovtsev V. L. (2009) *Teorii gosudarstvennogo regulirovaniya ehkonomiki : ucheb. posobie* [Government regulation theory: a tutorial ], Infra-M, Moscow, Russia.
12. Ostapchuk T.P., Mel'nik S.I. (2009) "Land rent in dissertations Ukrainian and Russian scientists or lack of necessary", *Visnik Zhitomir'skogo derzhavnogo tekhnologichnogo universitetu*, vol. 4, pp. 216-222.
13. Bashnyanin G.I., Lazur P.Yu., Medvedev V.S. (2002) *Politichna ekonomiya* [Political Economy], El'ga, Nika-Tsentr, Kyiv, Ukraine.