

Міністерство освіти і науки, молоді та спорту України
Факультет машинобудування та транспорту
Вінницький національний технічний університет

Автоматизоване робоче місце механічної обробки деталі типу «Ступиця Ц82-41»

Виконав: ст. гр. 1ТМ-14сп
Ольчедай О.Р.

Керівник:
к. т. н. , доцент Савуляк В.В.

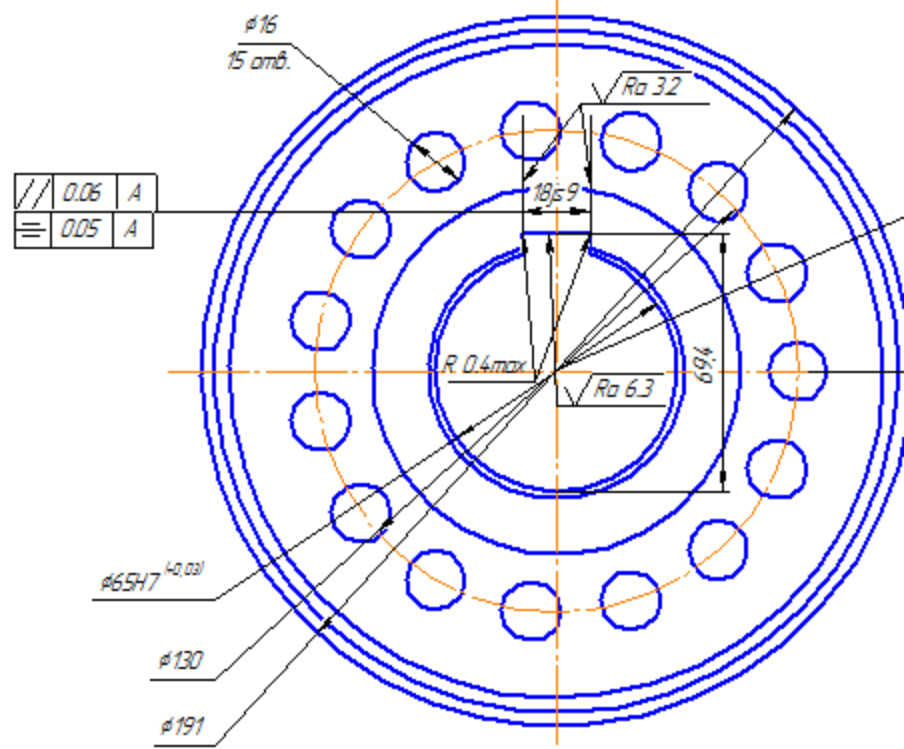
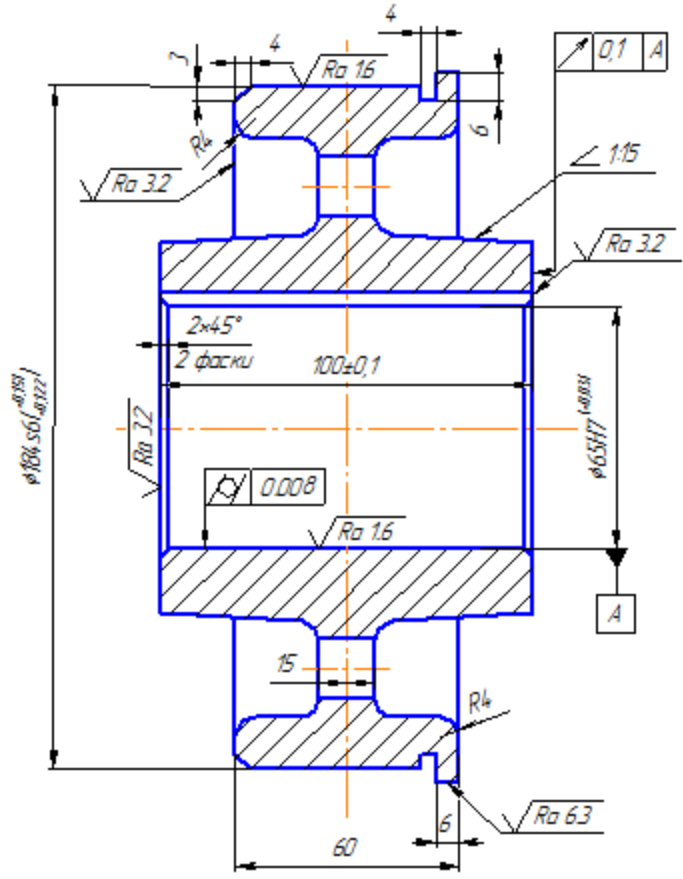

1 Невказан лінійні радіуси 3,5 мм
2 Невказан граничні відхилення отворів H6, встав H6/k5 інших р.

				08-26
Ім'я	Підрозділ	Ім'я	Підрозділ	Ступиця черв.

Лист № 1 з 1

Лист № 1 з 1

08-26.ДП.018.00.002

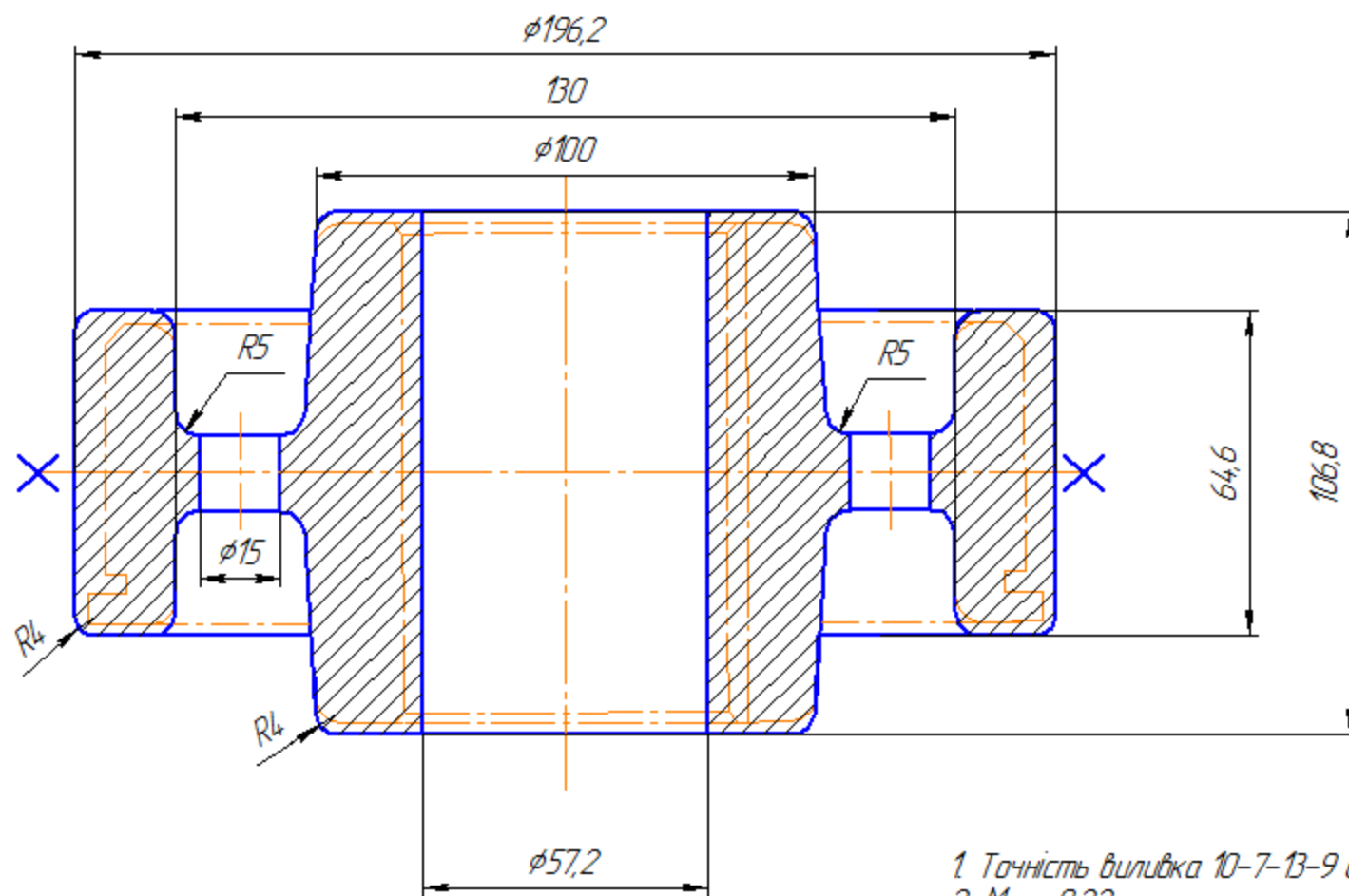

- 1 Точність вилівка 10-7-13-9 бм. 0,8 ГОСТ 26645-8
- 2 Маса 9,22
- 3 Невказані ливарні радіуси - R=3мм нахили 1°03'
4. Припустиме зміщення по площині роз'єму штампун
5. Зміщення із-за перекосу стержня не більше 2,2мм

Взм.	Лист	№ докум.	Підп.	Дата
Разраб.		Ольчедай О.Р.		
Проб.		Савуляк В.В.		

08-26.ДП.018

Ступиця червячного
колеса "Ц82-41"
(заготовка)

Лист № 01

Стор. № 01

Лист в даної

Лист № 01

Лист в даної

Лист в даної

Лист в даної

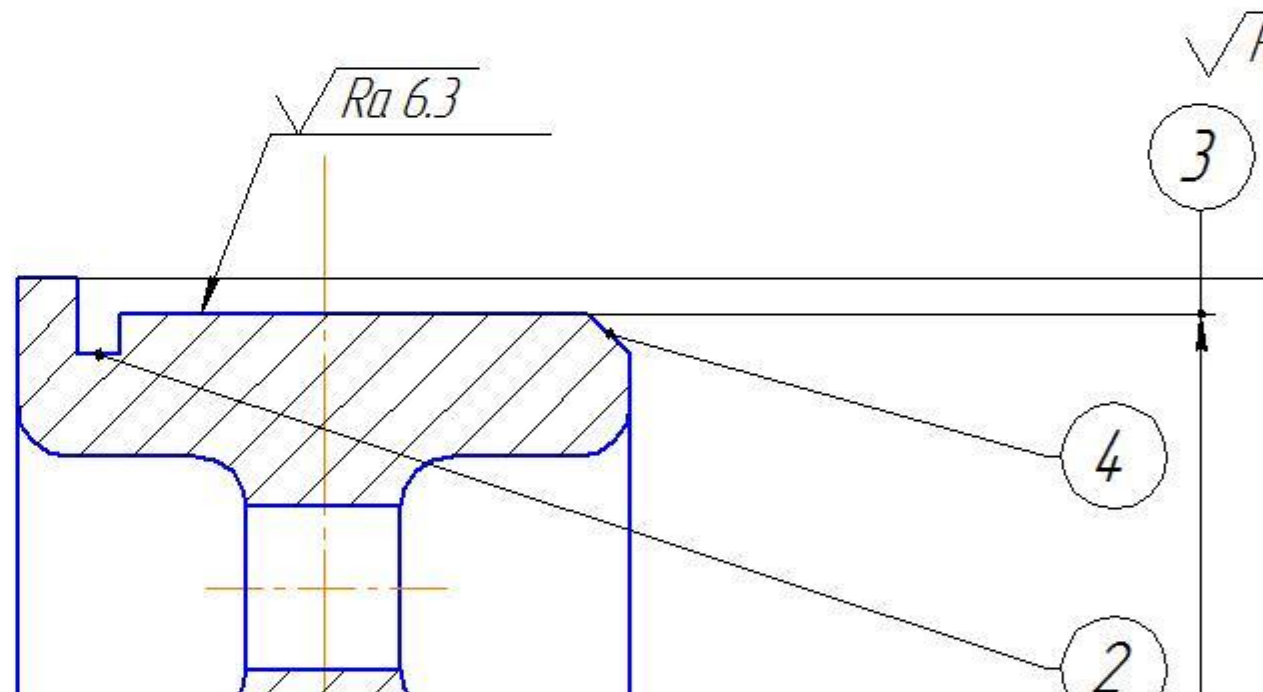
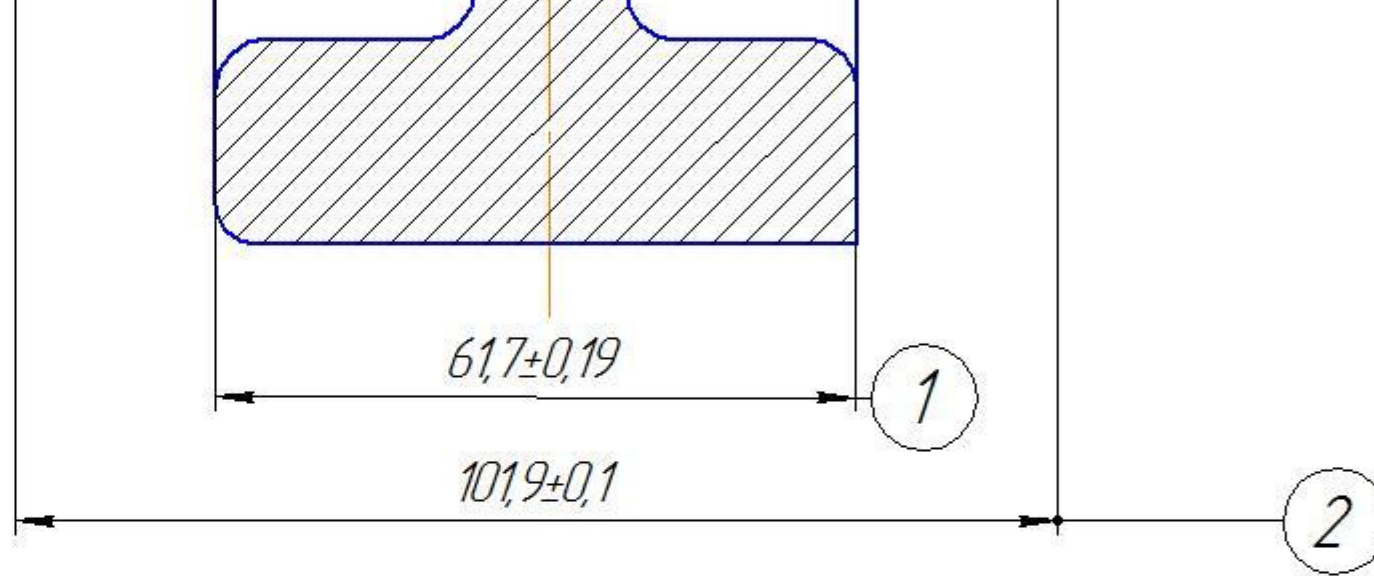

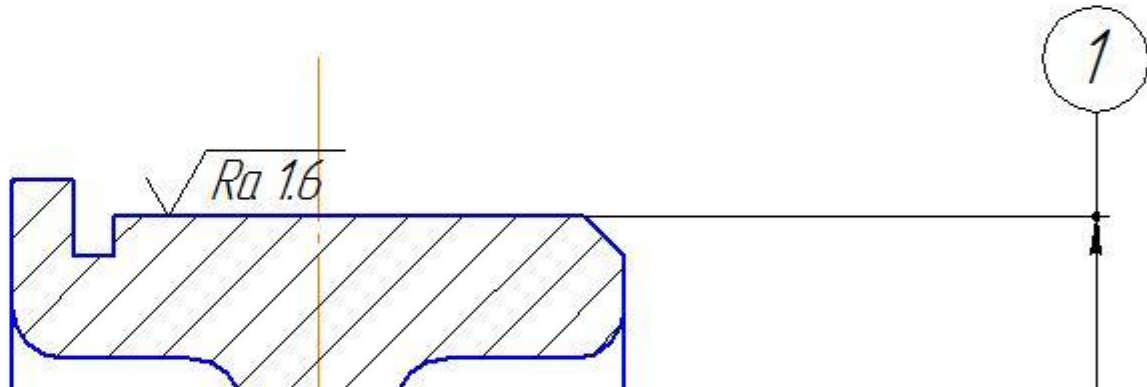
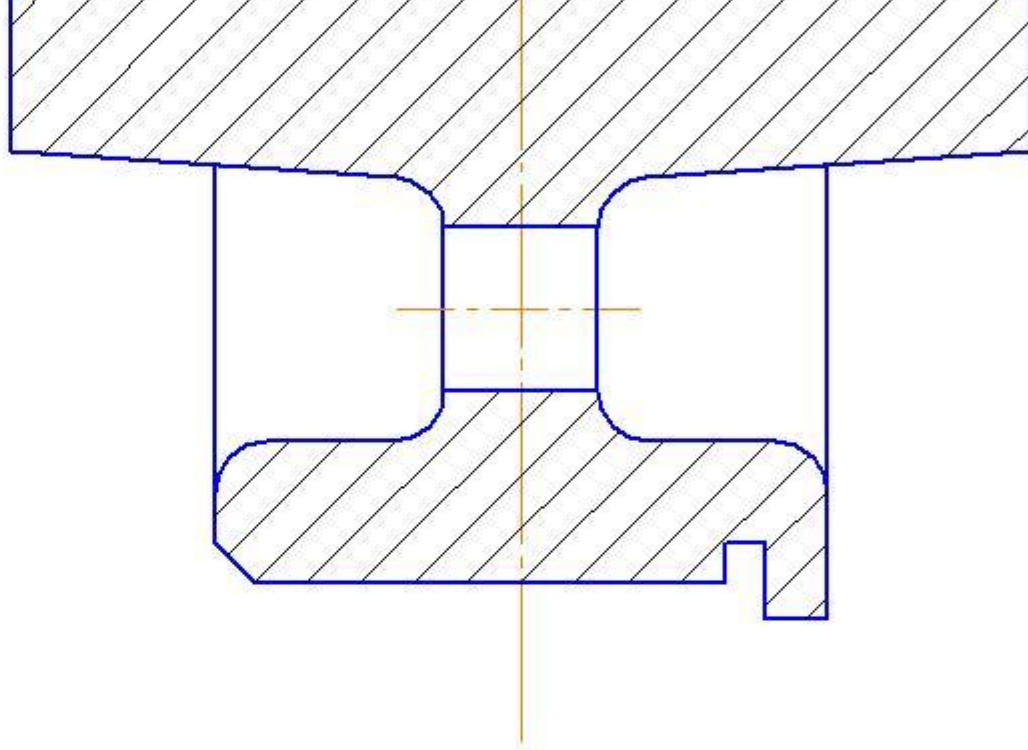

Протягувальна

Встановити та закріпити заготовку
у трьох кулачковий патрон
Протянути шпоночний паз 1 в
розмів $69,4_{-0,037}^{+0,037}$
Зняти деталь

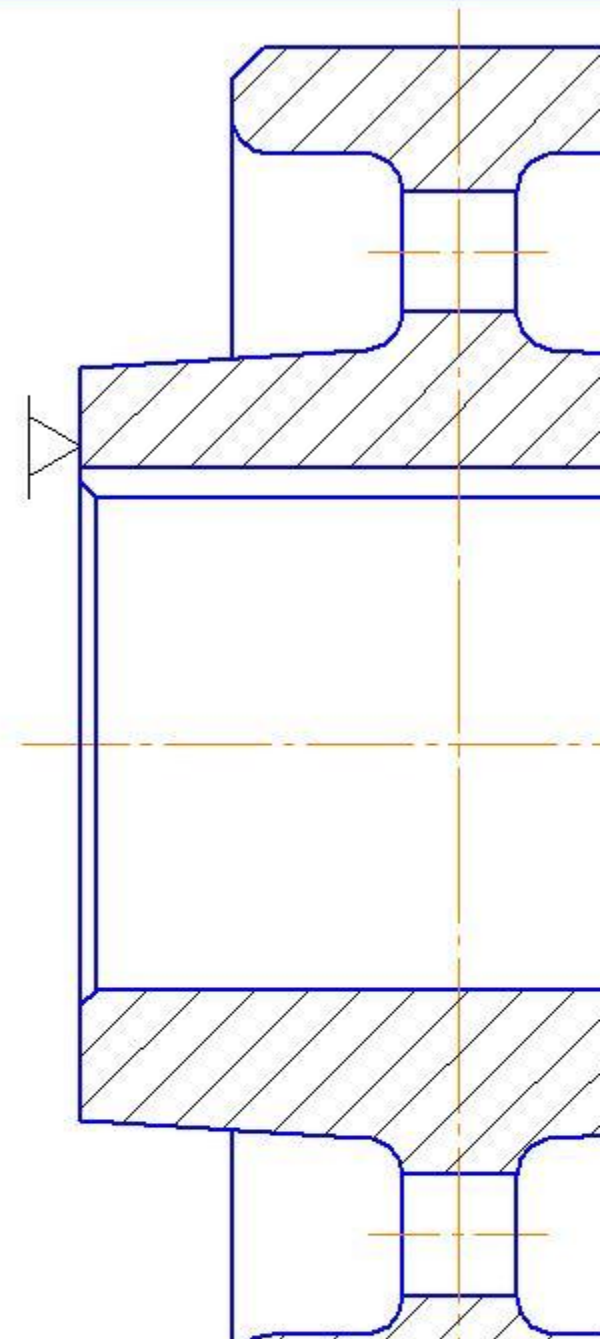

розмір $02,5 (\pm 0,22)$
яти фаску 4
яти заготовку

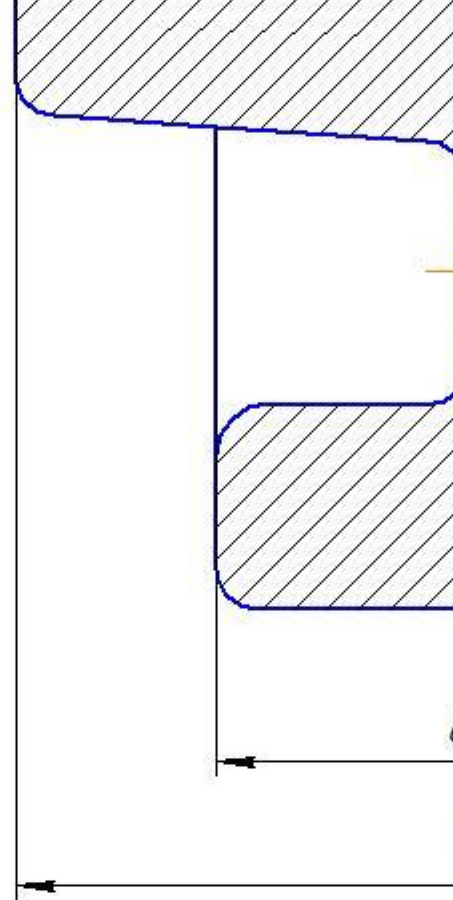

Токарна з ЧПК

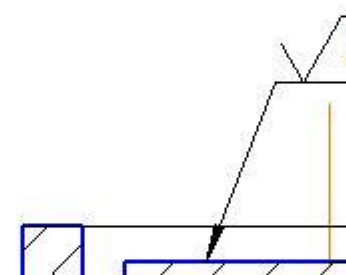

шліфувальна з ЧПК

и та закріпити заготовку
поверхню 1 розмір $\phi 184^{+0,151}_{+0,122}$ фінішно
готовку

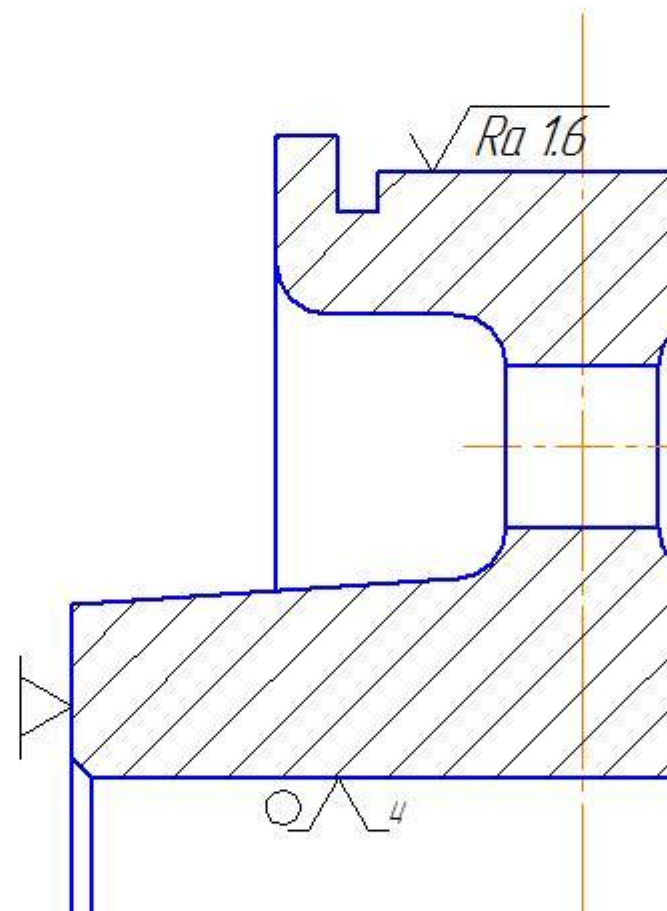

Протягувальна

Відновити та закріпити заготовку
в кулачковий патрон
втягнути шпоночний паз 1 в
в $69,4^{+0,037}_{-0,037}$
у деталь

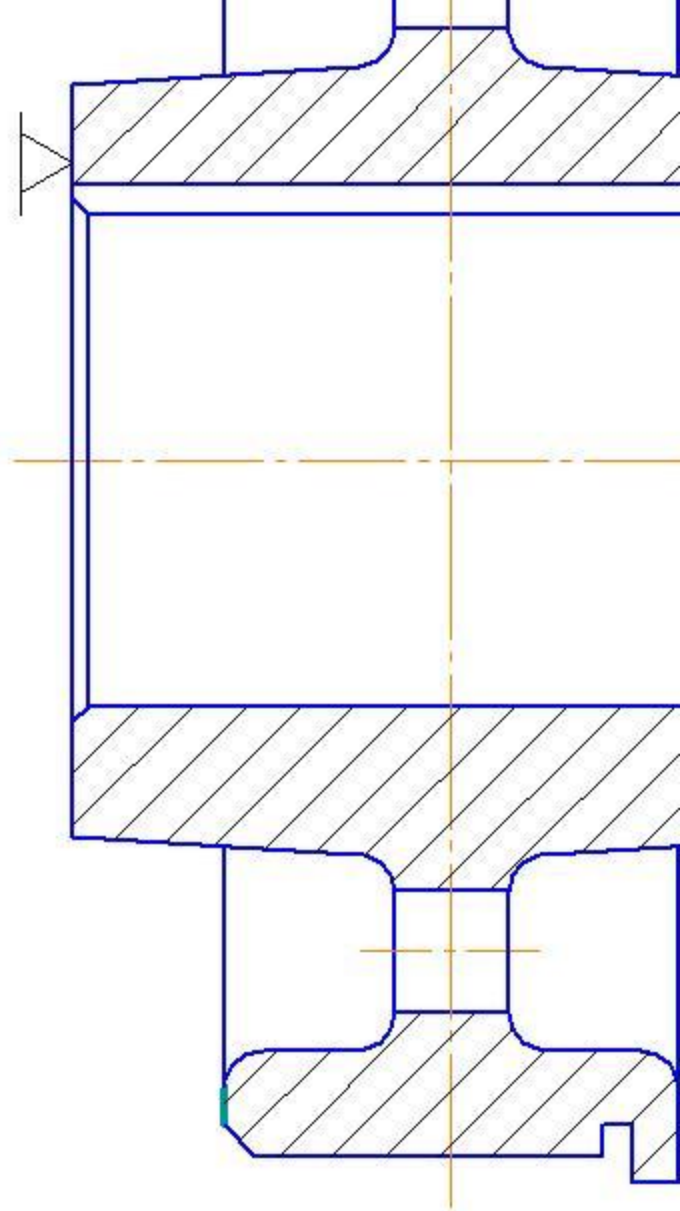

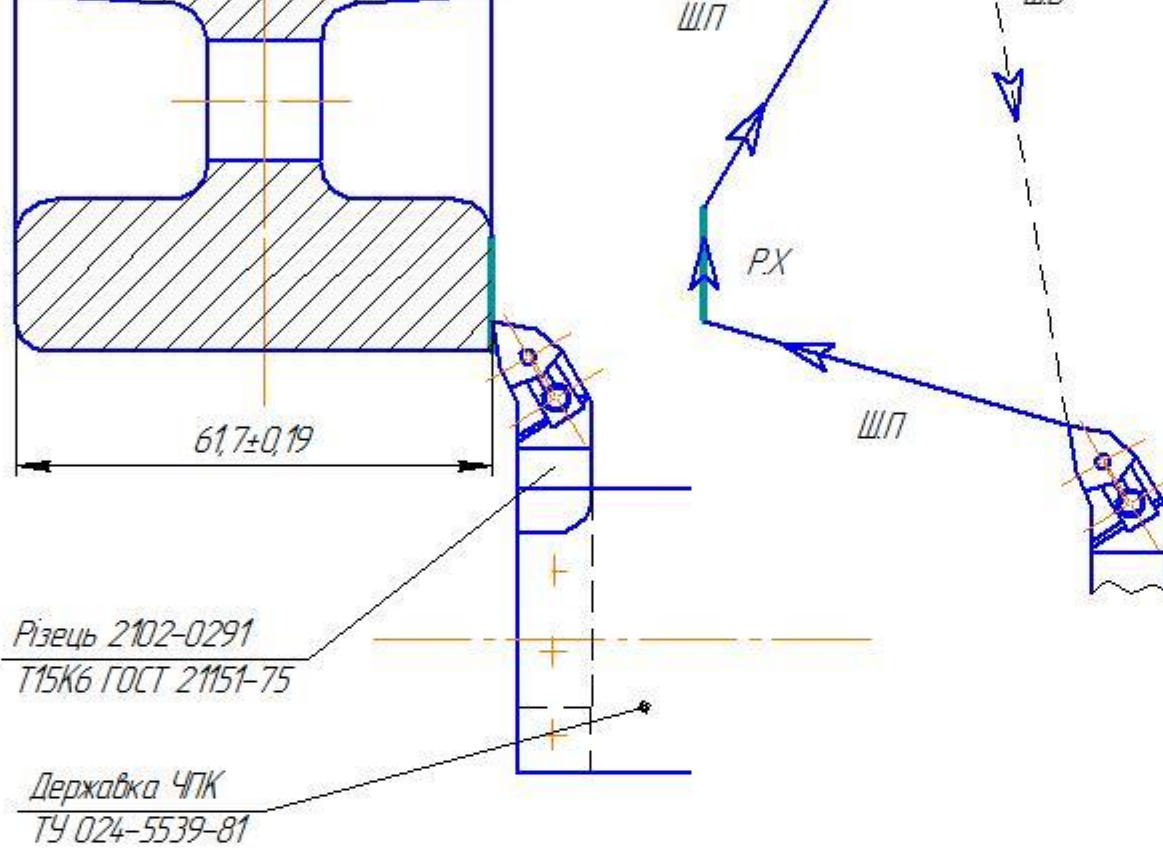

Операція 015

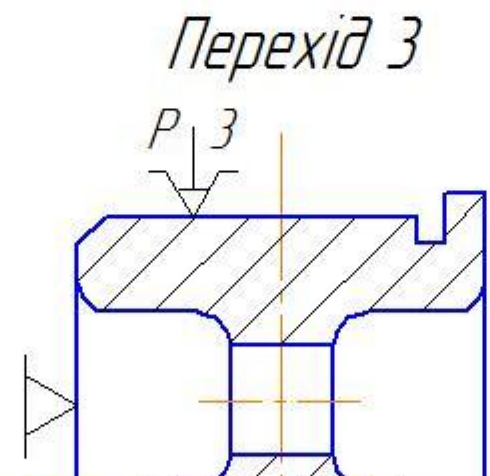

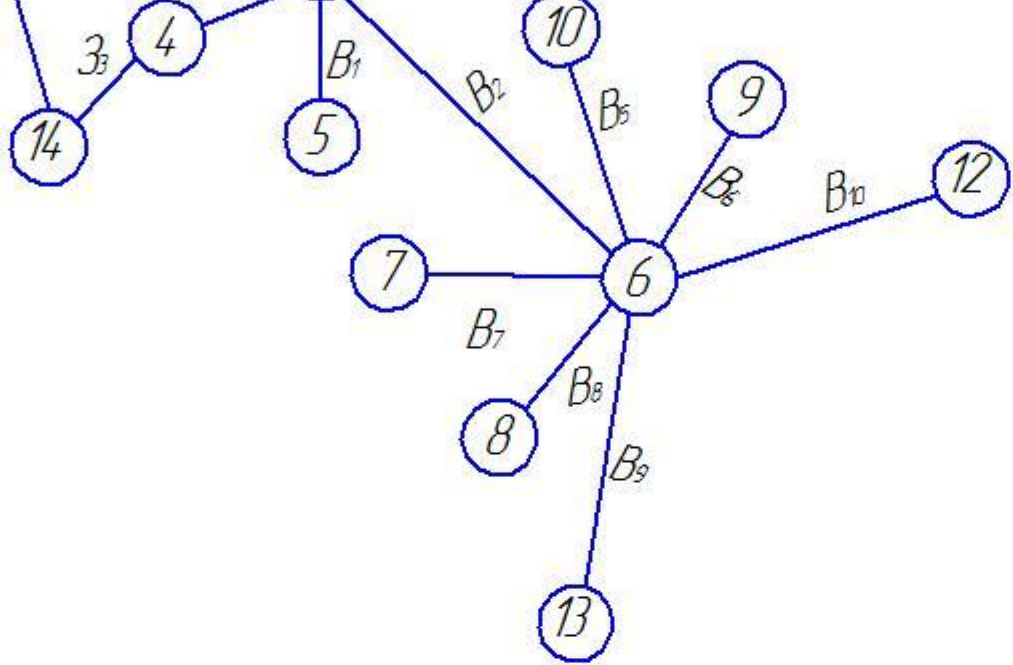

Похідний граф

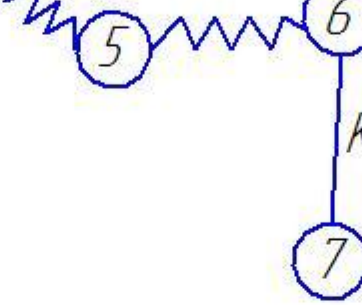

Вихід

*Табл
та д*



*Позначен
розміру*

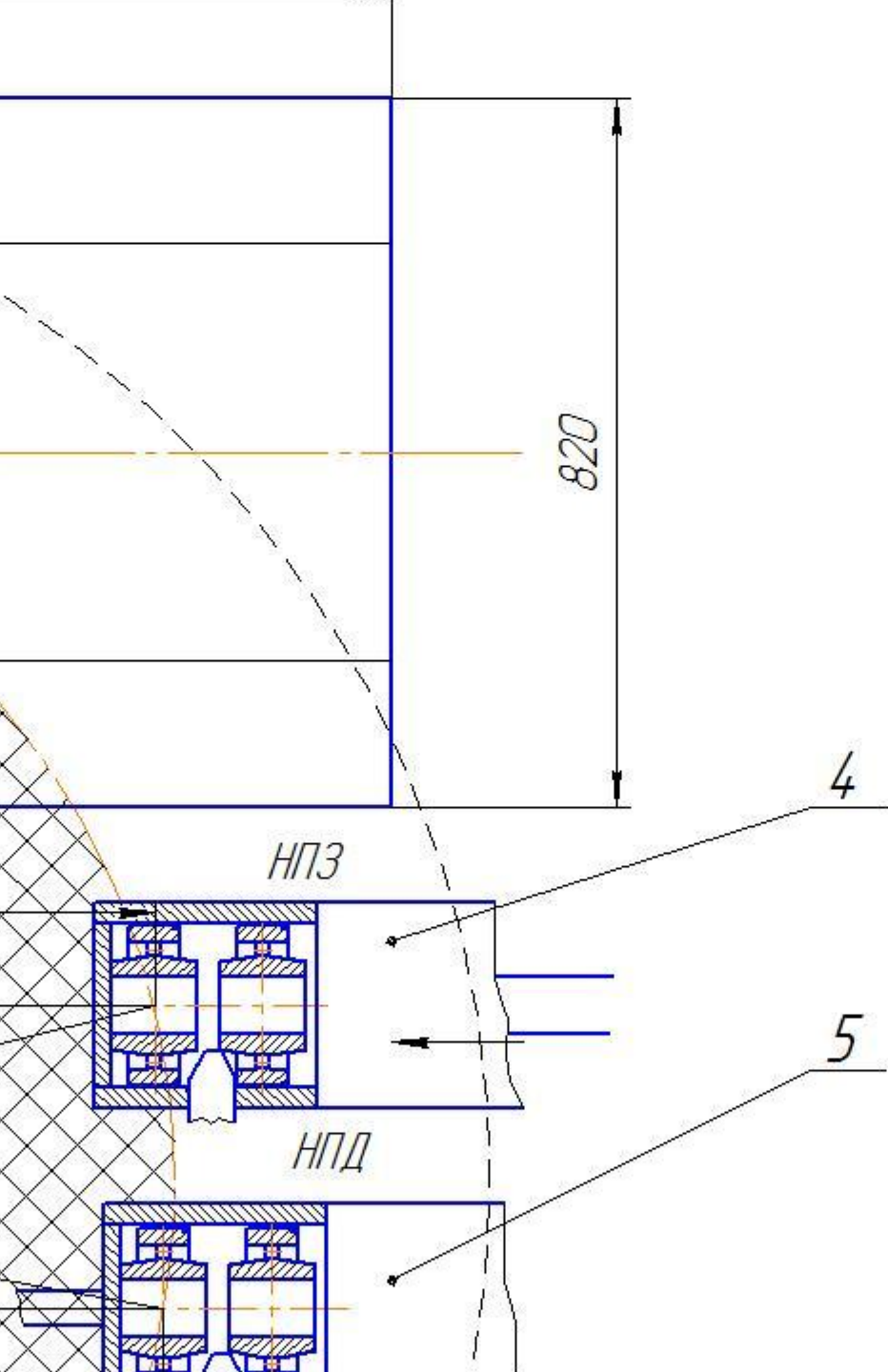

- КІЛЬКІСТЬ СТУ
- привод основ
- система керу
- спосіб програ
- точність поз
- МАКСИМАЛЬНИ
- МАКСИМАЛЬНА
- Кутові переміщ
- Габаритні розм
- Маса : 363,2 кг

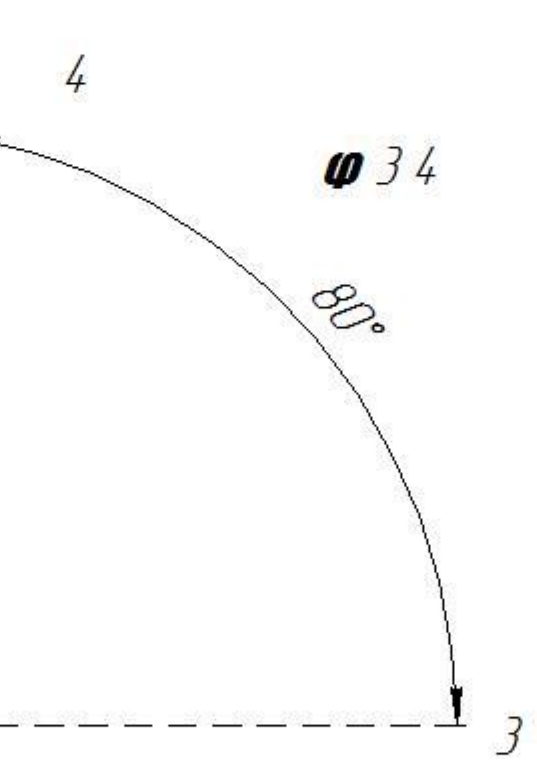
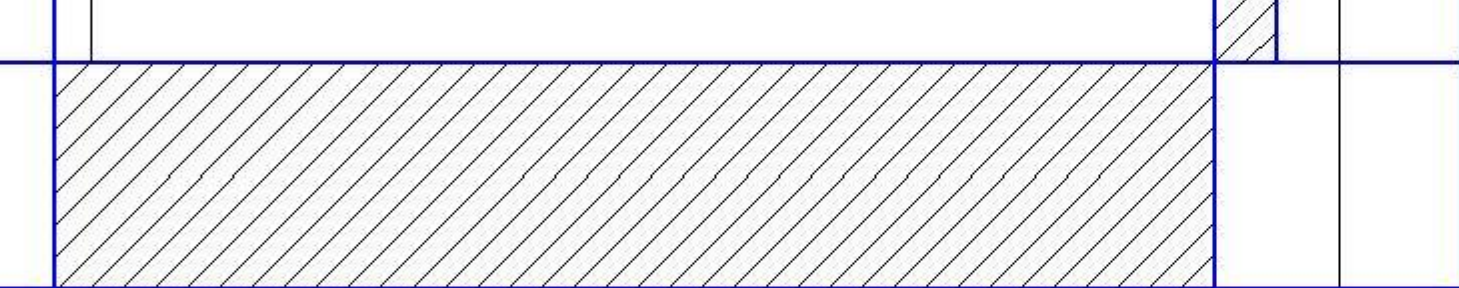

Розтискання ЗП ПР

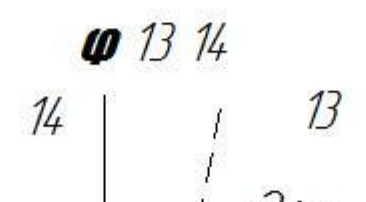
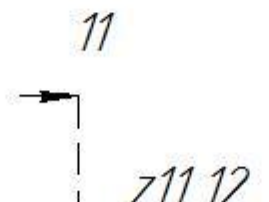
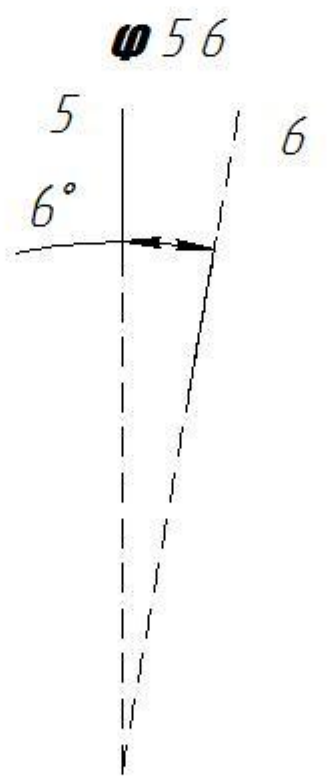

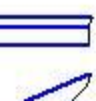
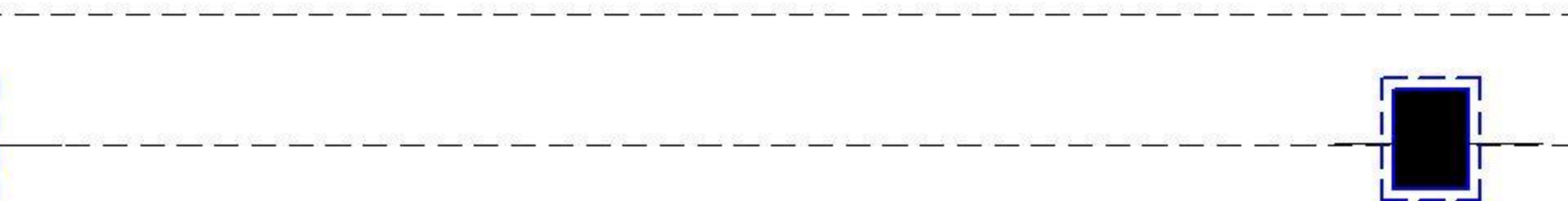

n_3

n

<i>користання повному часу</i>	<i>43,9</i>	
<i>основних х, чол</i>	<i>5</i>	
<i>кількість х, чол</i>	<i>11</i>	
<i>працівників</i>	<i>5</i>	

